

# PROCESSO SELETIVO 2009

16/11/2008

## ESCLARECIMENTO

Tendo em vista que a prova da primeira fase do Processo Seletivo da UFPR APRESENTA VARIAÇÕES COM RELAÇÃO À POSIÇÃO DAS ALTERNATIVAS, esclarecemos que na divulgação do gabarito provisório a resposta correta aparece por extenso no final de cada questão.

**01 - Uma determinada região apresentou, nos últimos cinco meses, os seguintes valores (fornecidos em mm) para a precipitação pluviométrica média:**

jun	jul	ago	set	out
32	34	27	29	28

A média, a mediana e a variância do conjunto de valores acima são, respectivamente:

- a) 30, 27 e 6,8.
- b) 27, 30 e 2,4.
- c) 30, 29 e 6,8.
- d) 29, 30 e 7,0.
- e) 30, 29 e 7,0.

**02 - A estrutura de um telhado tem a forma de um prisma triangular reto, conforme o esquema ao lado. Sabendo que são necessárias 20 telhas por metro quadrado para cobrir esse telhado, assinale a alternativa que mais se aproxima da quantidade de telhas necessárias para construí-lo.**

- a) 4080
- b) 5712
- c) 4896
- d) 3670
- e) 2856

(use  $\sqrt{3} = 1,7$ )

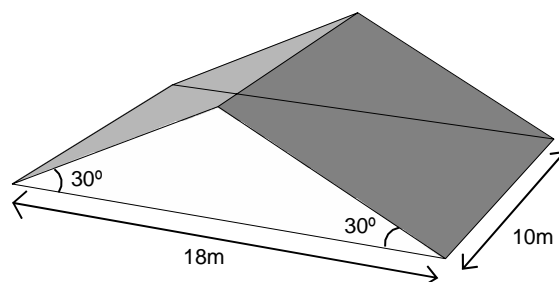

**03 - Numa empresa de transportes, um encarregado recebe R\$ 400,00 a mais que um carregador, porém cada encarregado recebe apenas 75% do salário de um supervisor de cargas. Sabendo que a empresa possui 2 supervisores de cargas, 6 encarregados e 40 carregadores e que a soma dos salários de todos esses funcionários é R\$ 57.000,00, qual é o salário de um encarregado?**

- a) R\$ 2.000,00.
- b) R\$ 1.800,00.
- c) R\$ 1.500,00.
- d) R\$ 1.250,00.
- e) R\$ 1.100,00.

04 - Em estudos realizados numa área de proteção ambiental, biólogos constataram que o número  $N$  de indivíduos de certa espécie primata está crescendo em função do tempo  $t$  (dado em anos), segundo a expressão

$$N(t) = \frac{600}{5 + 3 \times 2^{-0,1t}}$$

Supondo que o instante  $t = 0$  corresponda ao início desse estudo e que essa expressão continue sendo válida com o passar dos anos, considere as seguintes afirmativas:

1. O número de primatas dessa espécie presentes na reserva no início do estudo era de 75 indivíduos.
2. Vinte anos após o início desse estudo, o número de primatas dessa espécie será superior a 110 indivíduos.
3. A população dessa espécie nunca ultrapassará 120 indivíduos.

Assinale a alternativa correta.

- a) Somente a afirmativa 1 é verdadeira.
- b) Somente as afirmativas 1 e 2 são verdadeiras.
- c) Somente as afirmativas 1 e 3 são verdadeiras.
- d) Somente as afirmativas 2 e 3 são verdadeiras.
- e) As afirmativas 1, 2 e 3 são verdadeiras.

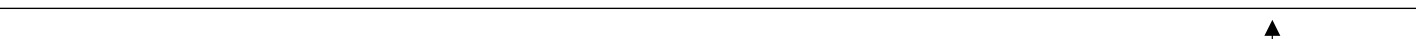

05 - Considere o hexágono regular inscrito na circunferência de raio 2 centrada na origem do sistema de coordenadas cartesianas, conforme representado na figura ao lado. Nessas condições, é INCORRETO afirmar:

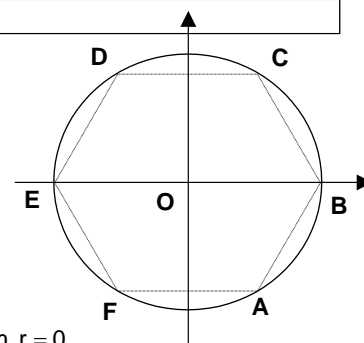

- a) A equação da circunferência é  $x^2 + y^2 = 4$ .
- b) O triângulo com vértices nos pontos B, D e F é equilátero.
- c) A distância entre os pontos A e D é 4.
- d) A equação da reta que passa pelos pontos A e C pode ser escrita na forma  $px + qy = r$ , com  $r = 0$ .
- e) A equação da reta que passa pelos pontos B e D pode ser escrita na forma  $y = px + q$ , com  $p < 0$  e  $0 < q < 2$ .

06 - Sabendo-se que  $x = 2$  é um zero do polinômio  $p(x) = 9x^3 - 21x^2 + 4x + 4$ , é correto afirmar que a soma das outras duas raízes é igual a:

- a)  $1/3$ .
- b)  $3/7$ .
- c) 1.
- d)  $4/21$ .
- e)  $4/9$ .

07 - Dados os números reais  $a$ ,  $b$  e  $c$  diferentes de zero e a matriz quadrada de ordem 2

$$M = \begin{bmatrix} a & b \\ 0 & c \end{bmatrix}$$

considere as seguintes afirmativas a respeito de  $M$ :

1. A matriz  $M$  é invertível.
2. Denotando a matriz transposta de  $M$  por  $M^T$ , teremos  $\det(M \cdot M^T) > 0$ .
3. Quando  $a = 1$  e  $c = -1$ , tem-se  $M^2 = I$ , sendo  $I$  a matriz identidade de ordem 2.

Assinale a alternativa correta.

- a) Somente a afirmativa 2 é verdadeira.
- b) Somente a afirmativa 3 é verdadeira.
- c) Somente as afirmativas 1 e 2 são verdadeiras.
- d) Somente as afirmativas 2 e 3 são verdadeiras.
- e) As afirmativas 1, 2 e 3 são verdadeiras.

08 - A linha de produção de uma fábrica produz milhares de peças por dia e apresenta, em média, quatro peças defeituosas a cada cem peças produzidas. Um inspetor de qualidade sorteia cinco peças de modo aleatório e verifica a quantidade de peças defeituosas. De acordo com as informações acima, considere as seguintes afirmativas:

1. A probabilidade de o inspetor encontrar no máximo uma peça defeituosa é  $(0,04^0 \times 0,96^5) + (5 \times 0,04^1 \times 0,96^4)$ .
2. A probabilidade de o inspetor encontrar pelo menos uma peça defeituosa é  $1 - (0,04^0 \times 0,96^5)$ .
3. É impossível o inspetor encontrar 5 peças defeituosas.

Assinale a alternativa correta.

- a) Somente a afirmativa 1 é verdadeira.
- b) Somente as afirmativas 1 e 2 são verdadeiras.
- c) Somente as afirmativas 2 e 3 são verdadeiras.
- d) Somente as afirmativas 1 e 3 são verdadeiras.
- e) As afirmativas 1, 2 e 3 são verdadeiras.

09 - Sabendo que a aresta do cubo ao lado mede 6 cm, considere as seguintes afirmativas:

1. A área do triângulo ACD é  $9 \text{ cm}^2$ .
2. O volume da pirâmide ABCD é  $1/6$  do volume do cubo.
3. A altura do triângulo ABC relativa a qualquer um dos lados mede  $3\sqrt{2} \text{ cm}$ .

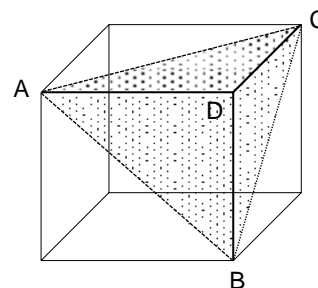

Assinale a alternativa correta.

- a) Somente a afirmativa 1 é verdadeira.
- b) Somente a afirmativa 2 é verdadeira.
- c) Somente as afirmativas 1 e 2 são verdadeiras.
- d) Somente as afirmativas 1 e 3 são verdadeiras.
- e) Somente as afirmativas 2 e 3 são verdadeiras.

10 - Sobre os protozoários parasitas que habitam o intestino humano, nutrem-se de resíduos alimentares e são eliminados para fora do organismo para a continuidade do seu ciclo biológico, assinale a alternativa INCORRETA.

- a) A transmissão ao homem ocorre por ingestão de cistos desses protozoários contidos em alimentos ou água contaminada.
- b) A forma biológica encontrada dentro do intestino humano é a cística, que é a forma de resistência.
- c) A multiplicação desses parasitas é assexuada, por divisão binária.
- d) Higiene pessoal e defecação em locais apropriados são medidas para evitar o contato com esses parasitas.
- e) Um dos sintomas da infecção por esses parasitas é a diarreia.

11 - Em 1981, pela primeira vez cientistas conseguiram transferir genes de um animal a outro. Fragmentos de DNA de coelho contendo genes de hemoglobina foram transferidos para células-ovo de camundongos. Isso teve como consequência o aparecimento da proteína hemoglobina do coelho nas hemácias dos camundongos. Os descendentes desses camundongos (F1) também apresentaram hemoglobina do coelho em suas hemácias. Com relação a esse conhecimento, considere as seguintes afirmativas:

1. O fenômeno descrito no enunciado é o da criação de organismos transgênicos.
2. O gene da hemoglobina foi incorporado somente nas hemácias dos camundongos, mas não nos demais tipos celulares.
3. Tanto camundongos machos quanto fêmeas podem ter transmitido os genes da hemoglobina aos seus descendentes.
4. Para que a hemoglobina de coelho seja expressa em F1, é necessário cruzar dois indivíduos parentais portadores do gene.

Assinale a alternativa correta.

- a) Somente a afirmativa 4 é verdadeira.
- b) Somente as afirmativas 1, 2 e 4 são verdadeiras.
- c) Somente as afirmativas 1, 2 e 3 são verdadeiras.
- d) Somente as afirmativas 1 e 3 são verdadeiras.
- e) Somente as afirmativas 3 e 4 são verdadeiras.

12 - Diversos grupos taxonômicos são utilizados em cultivos marinhos para fins comerciais. Com relação aos moluscos, considere as seguintes afirmativas:

1. O consumo de mexilhões pode ser prejudicado pela retenção de microrganismos patogênicos ao homem, uma vez que esses animais são filtradores naturais da água do mar.
2. Os polvos são cefalópodes que devem ter a concha retirada antes de serem consumidos.
3. Há espécies de ostras cultivadas especialmente para a obtenção de pérolas, e não para consumo como alimento.
4. Os cromatóforos do manto das lulas causam danos à saúde humana quando ingeridos.

Assinale a alternativa correta.

- a) Somente as afirmativas 1, 3 e 4 são verdadeiras.
- b) Somente a afirmativa 1 é verdadeira.
- c) Somente as afirmativas 1 e 3 são verdadeiras.
- d) Somente as afirmativas 2 e 4 são verdadeiras.
- e) Somente as afirmativas 1 e 2 são verdadeiras.

13 - Num estudo sobre uma família, representada no heredograma abaixo, constatou-se que Antonio é afetado por uma anomalia causada pelo alelo recessivo de um gene ligado à porção ímpar do cromossomo X.

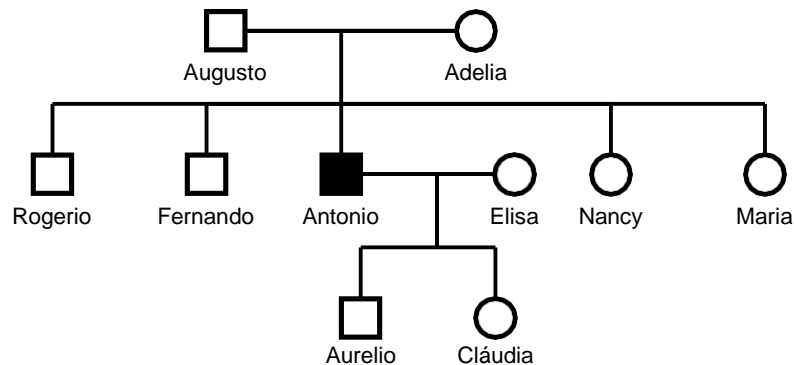

Considerando essa informação, é correto afirmar que são, com certeza, portadores(as) do alelo em questão:

- a) Elisa e Nancy.
- b) Adélia e Cláudia.
- c) Nancy e Maria.
- d) Rogério e Fernando.
- e) Elisa e Maria.

14 - Apesar de bastante criticadas na época em que foram postuladas, as idéias propostas por Charles Darwin sobre o processo evolutivo dos seres vivos são hoje amplamente aceitas, uma vez que outras evidências colhidas empiricamente corroboram a Teoria da Evolução. Assinale a alternativa que NÃO expressa uma evidência dessa teoria.

- a) O estudo dos fósseis ao longo dos tempos geológicos mostra um aumento da complexidade das formas de seres vivos.
- b) As características apresentadas por sucessivas gerações, dentro de uma espécie, são herdadas das gerações antecessoras.
- c) Algumas estruturas corporais desenvolvem-se quando muito utilizadas ou atrofiam-se quando não utilizadas, como por exemplo a musculatura dos animais.
- d) Quando se estudam os genomas, observa-se uma grande semelhança entre espécies muito próximas, como o homem e o chimpanzé.
- e) O funcionamento bioquímico das células de todos os organismos é semelhante, sugerindo que todos tiveram um ancestral comum.

15 - Associe os tipos de relação ecológica da coluna da direita com as situações apresentadas na coluna da esquerda.

- |   |   |
|---|---|
| 1. Um pássaro que se alimenta de carrapatos que vivem sobre grandes mamíferos, como bois ou búfalos.  | <input type="checkbox"/> Inquilinismo.                    |
| 2. Uma epífita (por exemplo, uma orquídea) que cresce sobre uma grande árvore.  | <input type="checkbox"/> Comensalismo.                    |
| 3. Uma rêmora (ou peixe-piloto) que vive em associação com um tubarão, sendo transportada por ele e aproveitando-se dos restos da alimentação do carnívoro. | <input type="checkbox"/> Protocooperação (ou cooperação). |
| 4. Bactérias e protozoários que vivem no interior do intestino de cupins, onde digerem a celulose.  | <input type="checkbox"/> Mutualismo.                      |

Assinale a alternativa que apresenta a numeração correta da coluna da direita, de cima para baixo.

- 1 – 3 – 2 – 4.
- 4 – 2 – 1 – 3.
- 2 – 3 – 1 – 4.
- 2 – 4 – 3 – 1.
- 1 – 2 – 4 – 3.

16 - A figura abaixo representa um cromossomo hipotético, em que estão assinaladas as posições de 5 genes (aqui chamados de *able*, *binor*, *clang*, *ebrac* e *fong*), e a tabela na seqüência mostra a distância entre eles.

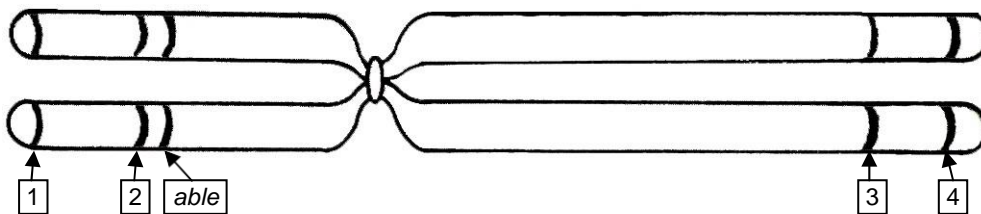

Par de genes	Distância entre eles (unidades de recombinação – UR)
<i>clang</i> – <i>binor</i>	10,7
<i>binor</i> – <i>able</i>	2,8
<i>able</i> – <i>fong</i>	72,6
<i>able</i> – <i>clang</i>	13,5
<i>fong</i> – <i>ebrac</i>	8,4
<i>fong</i> – <i>binor</i>	75,4
<i>fong</i> – <i>clang</i>	86,1
<i>ebrac</i> – <i>able</i>	81,0
<i>ebrac</i> – <i>binor</i>	83,8
<i>ebrac</i> – <i>clang</i>	94,5

Com base nos estudos sobre mapeamento genético, considere as seguintes afirmativas:

- Depois de *able*, o gene mais próximo do centrômero é *binor*.
- Os genes *fong* e *ebrac* estão no mesmo braço cromossômico.
- A maior chance de ocorrer uma permuta é entre os genes *clang* e *binor*.
- Os genes identificados com os números 3 e 4 são, respectivamente, *ebrac* e *binor*.

Assinale a alternativa correta.

- Somente a afirmativa 4 é verdadeira.
- Somente as afirmativas 1 e 2 são verdadeiras.
- Somente as afirmativas 2 e 3 são verdadeiras.
- Somente as afirmativas 1, 2 e 3 são verdadeiras.
- Somente as afirmativas 1, 3 e 4 são verdadeiras.

17 - Para não se perderem na floresta, João e Maria resolveram fazer marcas nas árvores pelas quais passavam. A marca consistia em cortar com uma faca um anel do tronco, na altura dos seus olhos. Na volta para casa algum tempo depois, ficaram surpresos ao observar que algumas das árvores que tinham marcado estavam morrendo. Considere o esquema do caule das árvores apresentado abaixo e assinale a alternativa que explica o que ocorreu.

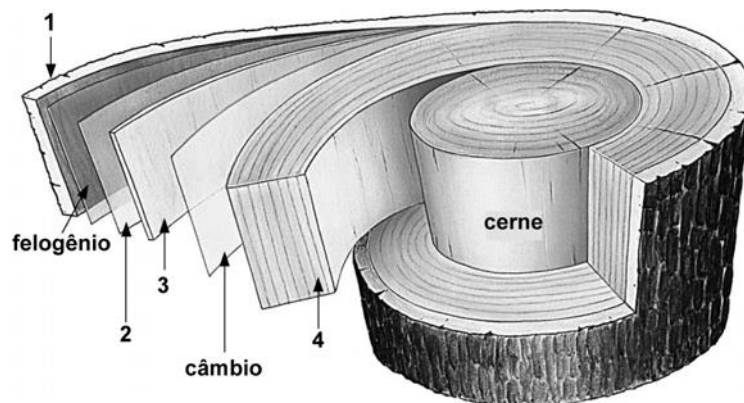

- Ao cortarem o anel das árvores, João e Maria removeram o felogênio, o que resultou na falta de produção de parênquima cortical necessário à manutenção do tronco.
- Embora o corte tenha atingido apenas a camada 1, os troncos perderam sua proteção natural, o que levou à morte das árvores.
- As árvores teriam sobrevivido se o corte chegasse somente até a região do câmbio, pois ficariam preservadas as estruturas essenciais a sua sobrevivência: a camada 4 e o cerne.
- Quando foram cortadas, as árvores que estão morrendo perderam a estrutura 3, responsável pela distribuição de nutrientes.
- Pequenos ferimentos causados na estrutura 2 já são suficientes para matar as árvores, pois essa estrutura é responsável pela proteção contra a dessecação do tronco.

18 - A regulação da osmolalidade do plasma sanguíneo dentro de limites fisiológicos estreitos é indispensável para a manutenção da integridade celular. O aumento na osmolalidade, como o provocado experimentalmente pela administração intravenosa de salina hipertônica (Figura a), desencadeia respostas neurais, a partir da atividade de osmorreceptores (Figura b), e endócrinas, resultando em mudanças comportamentais (Figura a) e alterações na função renal. Considerando as informações contidas nas figuras abaixo e as ações de hormônios reguladores da reabsorção renal de água, assinale a alternativa correta para as respostas orgânicas ao aumento da osmolalidade plasmática.

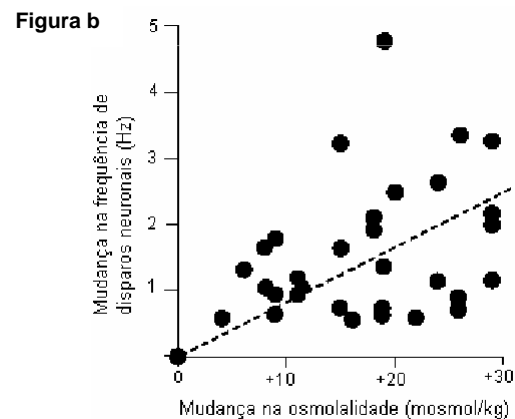
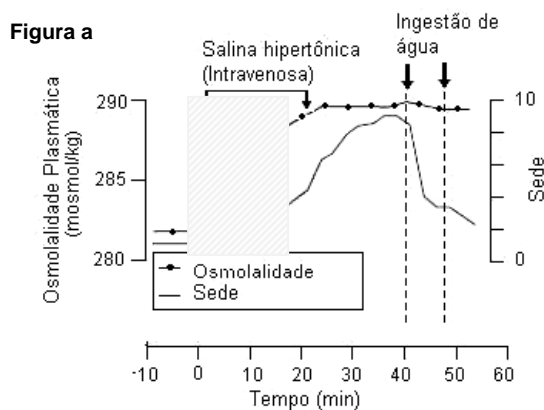

	Atividade de neurônios osmorreceptores	Sensação de sede	Secreção de hormônio antidiurético
a)	Aumento	Aumento	Diminuição
b)	Diminuição	Aumento	Aumento
c)	Aumento	Aumento	Aumento
d)	Diminuição	Diminuição	Aumento
e)	Aumento	Diminuição	Diminuição

19 - Segundo o modelo atômico de Niels Bohr, proposto em 1913, é correto afirmar:

- No átomo, somente é permitido ao elétron estar em certos estados estacionários, e cada um desses estados possui uma energia fixa e definida.
- Quando um elétron passa de um estado estacionário de baixa energia para um de alta energia, há a emissão de radiação (energia).
- O elétron pode assumir qualquer estado estacionário permitido sem absorver ou emitir radiação.
- No átomo, a separação energética entre dois estados estacionários consecutivos é sempre a mesma.
- No átomo, o elétron pode assumir qualquer valor de energia.

20 - Um solução saturada de  $\text{Ag}_3\text{PO}_4$ , a  $25^\circ\text{C}$ , contém 1,2 miligramas desse sal por litro de solução. Assinale a alternativa que apresenta, respectivamente, as concentrações, em  $\text{mol.L}^{-1}$ , dos íons  $\text{Ag}^+$  e  $\text{PO}_4^{3-}$  e o valor da constante produto de solubilidade ( $K_{ps}$ ) do  $\text{Ag}_3\text{PO}_4$ .

Massas molares:  $\text{Ag} = 107,9 \text{ g.mol}^{-1}$ ;  $\text{P} = 31,0 \text{ g.mol}^{-1}$ ;  $\text{O} = 16,0 \text{ g.mol}^{-1}$ .

- $8,7 \times 10^{-6}$ ,  $2,9 \times 10^{-6}$  e  $7,6 \times 10^{-11}$ .
- $2,9 \times 10^{-6}$ ,  $2,9 \times 10^{-6}$  e  $8,4 \times 10^{-12}$ .
- $2,9 \times 10^{-6}$ ,  $2,9 \times 10^{-6}$  e  $7,1 \times 10^{-23}$ .
- $2,9 \times 10^{-6}$ ,  $8,7 \times 10^{-6}$  e  $8,4 \times 10^{-12}$ .
- $8,7 \times 10^{-6}$ ,  $2,9 \times 10^{-6}$  e  $2,0 \times 10^{-21}$ .

21 - O gráfico a seguir descreve as variações das concentrações das espécies presentes num sistema reacional, em função do tempo, para a reação hipotética:

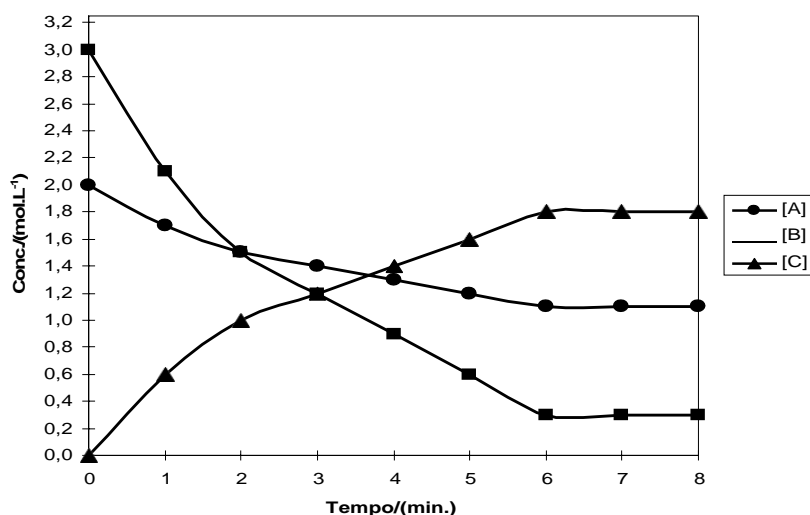
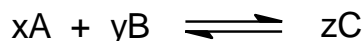

Com base no gráfico, assinale a alternativa que, respectivamente, apresenta os coeficientes  $x$ ,  $y$  e  $z$  e indica se o valor de  $K_c$  é maior ou menor que 1.

- 1, 1, 2, <1.
- 1, 1, 2, >1.
- 1, 3, 2, <1.
- 1, 3, 2, >1.
- 2, 1, 1, >1.

22 - 10,00 mL de uma solução de  $(\text{NH}_4)_2\text{SO}_4$  foram tratados com excesso de  $\text{NaOH}$ . O gás  $\text{NH}_3$  liberado foi absorvido em 50,00 mL de uma solução  $0,10 \text{ mol.L}^{-1}$  de  $\text{HCl}$ . O  $\text{HCl}$  que sobrou foi neutralizado por 21,50 mL de uma solução  $0,10 \text{ mol.L}^{-1}$  de  $\text{NaOH}$ . Qual a concentração da solução de  $(\text{NH}_4)_2\text{SO}_4$  em  $\text{mol.L}^{-1}$ ?

- 0,28.
- 0,14.
- 0,32.
- 0,42.
- 0,50.

23 - Na produção de alumínio, uma indústria utiliza 15 cubas eletrolíticas em série. Sabendo que a corrente aplicada é 120 kA, qual a massa, em kg, de alumínio produzida por hora?

Dados: Constante de Faraday ( $F$ ) = 96.500 C.mol<sup>-1</sup>; Massa molar Al = 27,0 g.mol<sup>-1</sup>.

- 604.
- 201.
- 1812.
- 400.
- 150.

24 - O gráfico a seguir corresponde à tendência da primeira energia de ionização em função do número atômico do elemento, do hidrogênio ( $Z = 1$ ) ao radônio ( $Z = 86$ ). A energia de ionização corresponde à energia necessária para remover um elétron do átomo neutro.

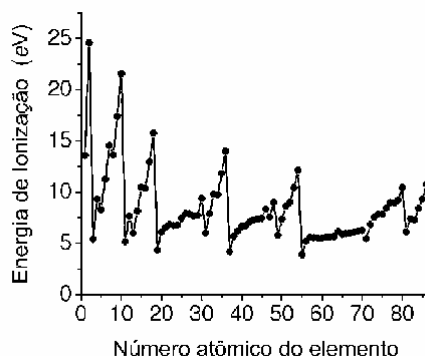

Acerca do tema, considere as afirmativas a seguir:

- A energia de ionização tende a diminuir no grupo e aumentar no período.
- A energia de ionização do hidrogênio é maior que a do hélio.
- A energia de ionização do flúor é maior que a do argônio, do criptônio e do xenônio.
- As energias de ionização dos elementos do grupo 18 (gases nobres) são inferiores às energias de ionização dos metais de transição.

Assinale a alternativa correta.

- Somente as afirmativas 1 e 2 são verdadeiras.
- Somente as afirmativas 1, 3 e 4 são verdadeiras.
- Somente as afirmativas 1 e 3 são verdadeiras.
- Somente as afirmativas 2, 3 e 4 são verdadeiras.
- Somente as afirmativas 2 e 4 são verdadeiras.

25 - A dureza da água é um problema que afeta residências e indústrias por gerar acúmulo mineral nas tubulações e dificultar a formação de espumas de sabão e detergentes. Relacione os elementos da coluna da esquerda, que apresenta as constantes de produto de solubilidade de carbonatos, com as afirmativas da coluna da direita.

- |                      | <u>K<sub>ps</sub></u> |  |
|----------------------|-----------------------|--|
| 1. CaCO <sub>3</sub> | 10 <sup>-9</sup>      | ( ) É o carbonato menos solúvel dos listados.  |
| 2. MgCO <sub>3</sub> | 10 <sup>-5</sup>      | ( ) Uma solução saturada possui concentração de 10 <sup>-5</sup> mol.L <sup>-1</sup> do cátion e 10 <sup>-5</sup> mol.L <sup>-1</sup> do ânion.  |
| 3. FeCO <sub>3</sub> | 10 <sup>-11</sup>     | ( ) Se a concentração do cátion é da ordem de 4,0 x 10 <sup>-3</sup> mol.L <sup>-1</sup> , para ocorrer precipitação a concentração do carbonato deve ser de pelo menos 2,5 x 10 <sup>-7</sup> mol.L <sup>-1</sup> . |
| 4. SrCO <sub>3</sub> | 10 <sup>-10</sup>     | ( ) Se a concentração do cátion é da ordem de 3,0 x 10 <sup>-3</sup> mol.L <sup>-1</sup> , para ocorrer precipitação a concentração do carbonato deve ser de pelo menos 3,4 x 10 <sup>-3</sup> mol.L <sup>-1</sup> . |

Assinale a alternativa que apresenta a numeração correta da coluna da direita, de cima para baixo.

- 3 - 4 - 1 - 2.
- 3 - 2 - 1 - 4.
- 4 - 2 - 3 - 1.
- 3 - 1 - 4 - 2.
- 2 - 4 - 1 - 3.



26 - Num experimento demonstrativo, foi realizada a queima de um fio de magnésio, reação que libera grande quantidade de calor e luz. Um aluno tomou nota de alguns dados. Examinou o fio de magnésio utilizado, constatando que pesava 2,43 g. Além disso, procurou numa tabela e anotou a densidade do magnésio ( $d = 1,74 \text{ g.cm}^{-3}$ ). Após a queima do fio de magnésio, sobraram cinzas que o aluno recolheu e pesou, obtendo o valor de 4,03 g. Compactando-as em um canudo, o volume das cinzas foi estimado em  $1,1 \text{ cm}^3$ . A partir dos dados anotados pelo aluno, é correto concluir:

- A densidade do óxido de magnésio é menor que a densidade do metal.
- A densidade do óxido de magnésio é aproximadamente o dobro da densidade do metal.
- A densidade do óxido de magnésio é igual à densidade do metal.
- Na queima do fio, a soma das massas dos reagentes não é igual à dos produtos.
- A densidade do óxido de magnésio é quatro vezes maior que a do metal.

27 - A estrutura química do benzoato de denatonium, uma das substâncias de gosto mais amargo e que não possui toxicidade, é ilustrada a seguir:

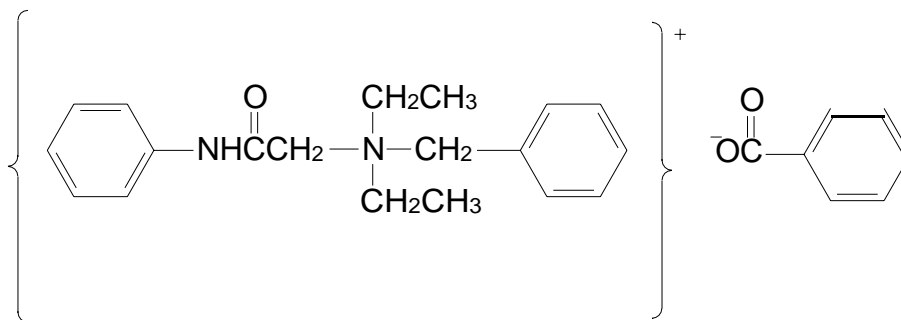

Sobre essa substância, considere as seguintes afirmativas:

- O benzoato de denatonium é um sal de amônio quaternário.
- O benzoato de denatonium apresenta fórmula molecular igual a  $\text{C}_{26}\text{H}_{30}\text{N}_2\text{O}_3$ .
- O benzoato de denatonium apresenta 26 átomos de carbono, 18 com hibridização  $\text{sp}^2$ , 6 com hibridização  $\text{sp}^3$  e 2 com hibridização  $\text{sp}$ .
- A carga formal dos átomos de nitrogênio na molécula do benzoato de denatonium é igual a zero.
- A presença da ligação iônica é fundamental para sua solubilidade em  $\text{H}_2\text{O}$ .

Assinale a alternativa correta.

- Somente as afirmativas 1 e 2 são verdadeiras.
- Somente as afirmativas 1, 2 e 5 são verdadeiras.
- Somente as afirmativas 2, 3 e 4 são verdadeiras.
- Somente as afirmativas 1, 4 e 5 são verdadeiras.
- As afirmativas 1, 2, 3, 4 e 5 são verdadeiras.

28 - Considere a seguinte tabela:

	Estados Unidos	Alemanha	Brasil	Índia	Etiópia
População – 2007	302,2 milhões	82,3 milhões	183,3 milhões*	1.131,9 milhões	77,1 milhões
População – 2025 (projetada)	349,4 milhões	79,6 milhões	228,9 milhões	1.391,2 milhões	108,7 milhões
Índice de crescimento natural	0,6	-0,2	1,4	1,6	2,5
Porcentagem de população abaixo de 15 anos	20%	14%	28%	33%	43%
Porcentagem de população acima de 65 anos	12%	19%	6%	5%	3%
Expectativa de vida ao nascer	78 anos	79 anos	72 anos	64 anos	49 anos
Taxa de mortalidade infantil	6,5	3,8	27	58	77
Porcentagem de adultos com AIDS (2005)	0,6%	0,1%	0,5%	0,7%	1,4%
Porcentagem de crianças com até 5 anos abaixo do peso	1%	-	4%	46%	35%
PIB per capita (\$)	46.600	34.400	9.700	2.700	700

FONTE: <http://www.prb.org/>; <http://www.worldbank.org/>; <http://www.cia.gov/>.

\*[www.ibge.gov.br](http://www.ibge.gov.br)

O processo de globalização atrelado ao mercado tem produzido efeitos muito favoráveis ao desenvolvimento de países e blocos econômicos, preferencialmente para aqueles que já detinham um mínimo de condições para sair da linha da pobreza. Sobre o tema, com o auxílio da tabela acima, é correto afirmar:

- Uma das condições para que um país saia da linha da pobreza e faça parte do mundo globalizado é o tamanho de sua população.
- Um percentual elevado de pessoas abaixo de 15 anos é o fator definidor para que um país saia da condição de subdesenvolvido e seja considerado emergente.
- Tanto nos países emergentes como nos desenvolvidos a pirâmide etária é invertida, ou seja, a base é menor que o topo.
- O Brasil, embora seja considerado um país emergente, já apresenta índices de IDH comparáveis aos dos países desenvolvidos.
- A solução para que os países subdesenvolvidos reduzam a sua situação de pobreza é a busca do crescimento vegetativo negativo.

29 - Sobre a variabilidade climática, é correto afirmar:

- Os ventos monçônicos resultam das bruscas variações diurnas de temperatura.
- Durante a atuação do fenômeno La Niña, o Sul do Brasil costuma ser afetado por índices pluviométricos superiores à média climática, que provocam enchentes e inundações, enquanto o Nordeste permanece seco.
- O movimento rotacional é o principal fator das mudanças climáticas ao longo do ano em todas as regiões da Terra.
- Apesar da variabilidade dos fatores climáticos, se for conhecida a latitude de certo local, é possível determinar o seu clima.
- O hemisfério Norte apresenta mais contrastes climáticos do que o hemisfério Sul, posto que neste há uma menor concentração de terras e, conseqüentemente, uma maior influência das massas oceânicas.

30 - Para a instalação da sede de uma empresa (que ocupará 1 km<sup>2</sup>) numa área de 100 km<sup>2</sup>, é necessário fazer a cartografia de cada uma dessas áreas separadamente. Em relação às características das cartas a serem construídas, é correto afirmar:

- Deve-se usar uma escala ao milionésimo para representar o terreno e uma escala pequena para representar a sede.
- Deve-se usar a mesma escala para as duas cartas, já que as duas áreas estão localizadas em um mesmo lugar.
- Deve-se usar uma escala média para a representação da área total do terreno, e uma escala grande para a representação da sede.
- Deve-se utilizar a escala gráfica nas duas cartas, porque ela é mais precisa do que a escala numérica.
- Deve-se utilizar uma escala grande para as duas áreas, ou seja, uma escala variável entre 1:100.000 e 1:150.000.

31 - O gráfico abaixo apresenta a produção brasileira de grãos (cereais, leguminosas e oleaginosas) para a safra de 2007–2008, estimada em, aproximadamente, 145 milhões de toneladas.

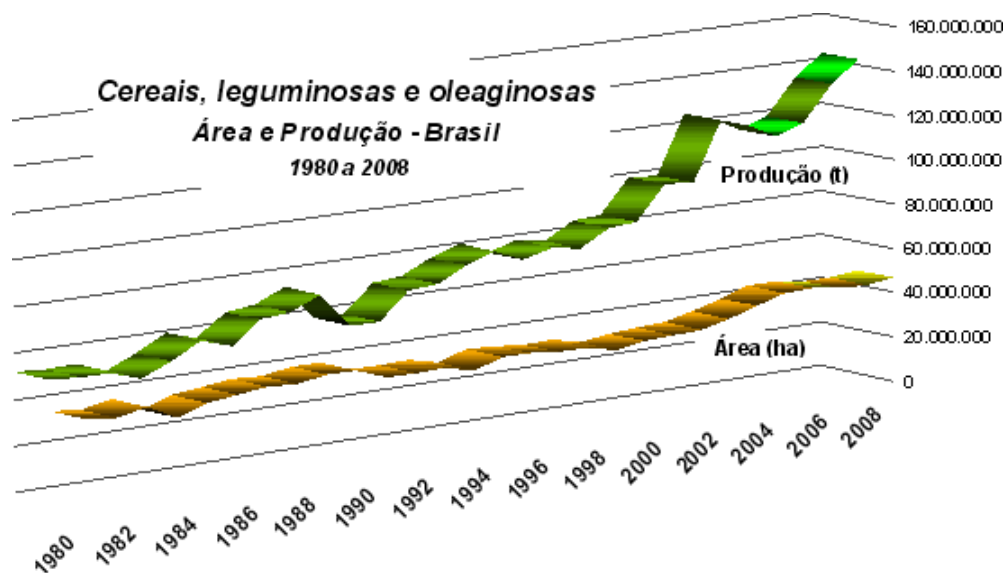

(Disponível em <[http://www.ibge.gov.br/home/estatistica/indicadores/agropecuaria/lspa/lspa\\_200807comentarios.pdf](http://www.ibge.gov.br/home/estatistica/indicadores/agropecuaria/lspa/lspa_200807comentarios.pdf)> Acesso em 18 ago. 2008.)

**Sobre o tema, é correto afirmar:**

- a) A região Sudeste é responsável pela maior parte dessa produção.
- b) A agroindústria do Paraná, nesse período, atingiu um patamar excepcional no mercado brasileiro, tendo em vista que o estado não exporta grãos *in natura*, mas sim grãos transformados em uma série de subprodutos industrializados.
- c) A produtividade tem aumentado proporcionalmente ao aumento da área plantada.
- d) Na atualidade, as áreas de plantio de grãos ocupam espaços das regiões Norte e Nordeste que têm como vantagem um clima favorável e grandes extensões de terrenos mecanizáveis.
- e) O plantio de grãos no cerrado e na Amazônia tem diminuído paulatinamente, como resultado da atuação de órgãos ambientais e das pressões externas da União Européia e dos Estados Unidos.

- 32 -** Ao se lançar um olhar geográfico sobre o estado do Paraná, verifica-se que estão contidos em seu território espaços diferenciados que fazem ver que existem diversos “Paraná”. São espaços que se interconectam, que se completam ou que se opõem.  
(FONTE: Modificado de *Revista Paranaense de Desenvolvimento*. Instituto Paranaense de Desenvolvimento Econômico e Social. n. 82, 1994. Curitiba: IPARDES, 31–66.)

**Sobre esse tema, é correto afirmar:**

- a) Os municípios da mesorregião sudoeste são os mais urbanizados do estado do Paraná, tendo em vista o êxodo de sua população rural para outros estados, como Rondônia, nesta última década.
- b) Os municípios da região litorânea são considerados desenvolvidos, com IDH elevado, porque estão na área de influenciado porto de Paranaguá.
- c) Alguns espaços do Paraná, tal como o corredor da moda, que compreende os municípios de Cianorte, Maringá, Apucarana e Londrina, são hoje pólos industriais em franca ascensão, ocupando a mão-de-obra ociosa resultante das mudanças na agricultura paranaense.
- d) Os municípios de maior renda *per capita* do estado do Paraná concentram-se na mesorregião sudeste, devido aos condicionantes físicos, como solo e clima.
- e) Imigrantes oriundos de regiões muito pobres da Europa se instalaram em terras da porção nordeste do estado do Paraná e reproduziram a miséria de seus países de origem, determinando o atraso e impedindo o progresso dessa área.

- 33 - A economia mundial influencia outros setores da sociedade. Sobre esse tema, considere as seguintes afirmativas:**

1. **O atual modelo assumido pela economia mundial coloca países subdesenvolvidos e desenvolvidos em um mesmo patamar socioeconômico e cultural.**
2. **A presença da rede *McDonald's* em países como a Índia e a China mostra a eficácia dos modelos de consumo ocidentais difundidos pela ruptura de barreiras comerciais.**
3. **Cuba é um dos poucos países do mundo ocidental que se mantém fora do circuito mundial do comércio, da informação e da comunicação, embora na atualidade se verifiquem algumas mudanças na participação cubana nesses setores.**
4. **A abertura econômica da China tem sido acompanhada por um acelerado processo de democratização do país.**

**Assinale a alternativa correta.**

- a) Somente a afirmativa 1 é verdadeira.
- b) Somente as afirmativas 2 e 3 são verdadeiras.
- c) Somente as afirmativas 2 e 4 são verdadeiras.
- d) Somente as afirmativas 1, 2 e 3 são verdadeiras.
- e) Somente as afirmativas 1, 3 e 4 são verdadeiras.

- 34 - Representar um corpo esférico como a Terra, ou suas partes, tem sido um desafio desde tempos imemoriais. Para tanto, foram criados os chamados sistemas de projeção cartográfica. Com esses sistemas, tornou-se viável preservar algumas características do espaço representado, em detrimento de outras características julgadas menos importantes para o propósito cartográfico. Sobre projeções cartográficas, considere as seguintes afirmativas:**

1. **As projeções conformes não deformam os ângulos.**
2. **O Sistema UTM adota a projeção conforme de Gauss.**
3. **As projeções equivalentes distorcem as áreas.**
  - a. **As projeções eqüidistantes podem ser classificadas em meridianas, transversais**

**e azimutais. Assinale a alternativa correta.**

- b) Somente as afirmativas 1 e 4 são verdadeiras.
- c) Somente as afirmativas 1 e 2 são verdadeiras.
- d) Somente as afirmativas 2 e 3 são verdadeiras.
- e) Somente as afirmativas 1, 2 e 4 são verdadeiras.
- f) Somente as afirmativas 2, 3 e 4 são verdadeiras.

35 - Hora plena a do meio-dia / As figuras não projetam sombras / A luz incide, vertical, nas criaturas / Hora total em que o ser atinge a plenitude.

Esses versos da poetisa curitibana Helena Kolody (1912–2004) retratam uma situação do cotidiano de todas as pessoas: a hora do meio-dia, denominada por ela “hora plena”. Se sua mensagem metafórica for analisada sob o ponto de vista geográfico e considerando-se a cidade de Curitiba, é correto afirmar:

- Em Curitiba, não há projeção de sombras ao meio-dia porque em todos os dias do ano os raios solares incidem verticalmente ao meio-dia.
- Em realidade, essa situação de ausência de sombras ao meio-dia em Curitiba só ocorre duas vezes ao ano: nos equinócios de primavera e de outono.
- No solstício de verão há mais horas iluminadas, por isso não há projeção de sombras ao meio-dia.
- A posição latitudinal da cidade de Curitiba, ao sul do Trópico de Capricórnio, impossibilita que os raios solares incidam verticalmente em qualquer época do ano.
- A ausência de sombras ao meio-dia é, por si, uma colocação metafórica. Ela não ocorre na Terra, pois sempre existe sombra, em qualquer latitude e em qualquer hora iluminada do dia.

36 - As fontes de petróleo, que constituem a mola-mestra do modelo de desenvolvimento mundial, estão concentradas em algumas regiões da Terra, conforme mostra a figura abaixo. (Adaptado de SBPC/Labjor. Petróleo. Disponível em [http:// www.comciencia.br](http://www.comciencia.br)).

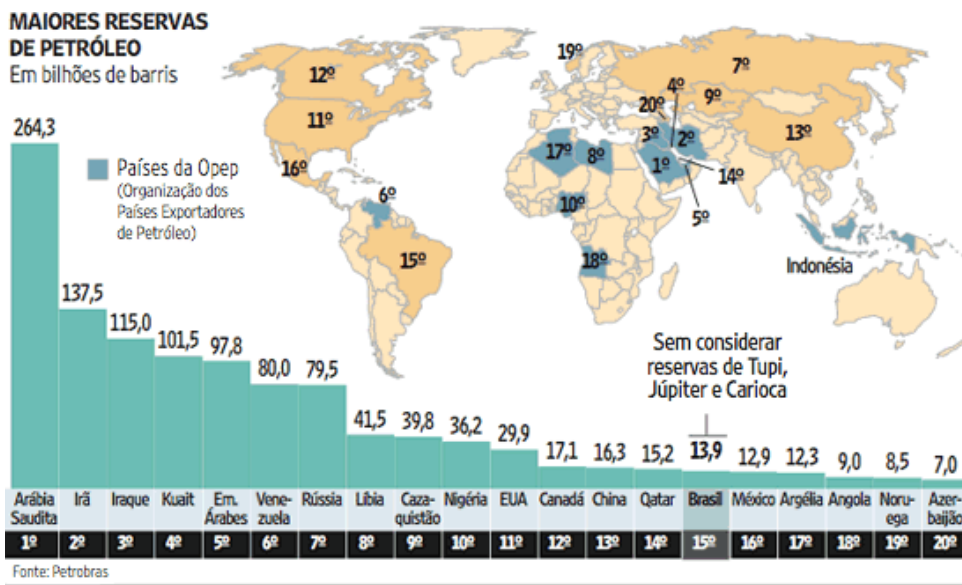

Sobre o tema, considere as seguintes afirmativas:

- As multinacionais, marcadamente as megaempresas ligadas ao setor energético, além da atuação econômica, desempenham uma função geopolítica que se reflete nas relações entre os Estados nacionais.
- O agravamento das crises entre países da OPEP e as discussões sobre o efeito estufa, relacionado ao uso de combustíveis fósseis, estão provocando o abandono da prospecção e produção de petróleo, dando lugar ao caminho mais limpo dos biocombustíveis.
- A guerra entre o Irã e o Iraque (na década de 80 do século XX) teve como uma de suas causas o domínio de áreas petrolíferas.
- Os países que bordejam o Mar Cáspio são considerados como áreas promissoras de exploração do petróleo, o que explica, em parte, eventos recentes, como a invasão da Ossétia do Sul pela Geórgia, e da Geórgia pela Rússia, apesar de terem sido apresentadas justificativas de natureza étnica.

Assinale a alternativa correta.

- Somente as afirmativas 1 e 4 são verdadeiras.
- Somente as afirmativas 1 e 2 são verdadeiras.
- Somente as afirmativas 2 e 3 são verdadeiras.
- Somente as afirmativas 1, 3 e 4 são verdadeiras.
- Somente as afirmativas 2, 3 e 4 são verdadeiras.

37 - Suponha uma máquina de lavar e centrifugar roupa com cuba interna cilíndrica que gira em torno de um eixo vertical. Um observador externo à máquina, cujo referencial está fixo ao solo, acompanha o processo pelo visor da tampa e vê a roupa “grudada” em um ponto da cuba interna, que gira com velocidade angular constante. Se estivesse no interior da máquina, situado sobre a peça de roupa sendo centrifugada, o observador veria essa peça em repouso. De acordo com a mecânica, para aplicar a segunda Lei de Newton ao movimento da roupa no processo de centrifugação, cada observador deve inicialmente identificar o conjunto de forças que atua sobre ela. Com base no texto acima e nos conceitos da Física, considere as seguintes afirmativas:

1. O observador externo à máquina deverá considerar a força peso da roupa, apontada verticalmente para baixo, a força de atrito entre a roupa e a cuba, apontada verticalmente para cima, e a força normal exercida pela cuba sobre a roupa, apontada para o eixo da cuba, denominada de força centrípeta.
2. Um observador que estivesse situado sobre a peça de roupa sendo centrifugada deveria considerar a força peso da roupa, apontada verticalmente para baixo, a força de atrito entre a roupa e a cuba, apontada verticalmente para cima, a força normal exercida pela cuba sobre a roupa, apontada para o eixo da cuba, e também uma outra força exercida pela roupa sobre a cuba, apontada para fora desta, denominada de força centrífuga, necessária para explicar o repouso da roupa.
3. O referencial fixo ao solo, utilizado pelo observador externo à máquina, é chamado de não-inercial, e o referencial utilizado pelo observador postado sobre a roupa sendo centrifugada é denominado de inercial.

Assinale a alternativa correta.

- a) Somente a afirmativa 1 é verdadeira.
- b) Somente a afirmativa 2 é verdadeira.
- c) Somente a afirmativa 3 é verdadeira.
- d) Somente as afirmativas 1 e 2 são verdadeiras.
- e) As afirmativas 1, 2 e 3 são verdadeiras.

38 - A equação que descreve o espectro de radiação emitido por um corpo negro foi descoberta por Max Planck em 1900, sendo posteriormente chamada de Lei da Radiação de Planck. Ao deduzir essa equação, Planck teve que fazer a suposição de que a energia não poderia ter um valor qualquer, mas que deveria ser um múltiplo inteiro de um valor mínimo. O gráfico abaixo mostra a intensidade relativa da radiação emitida por um corpo negro em função do comprimento de onda para três diferentes temperaturas. A região visível do espectro compreende os comprimentos de onda entre 390 nm e 780 nm, aproximadamente, que correspondem às cores entre o violeta e o vermelho.

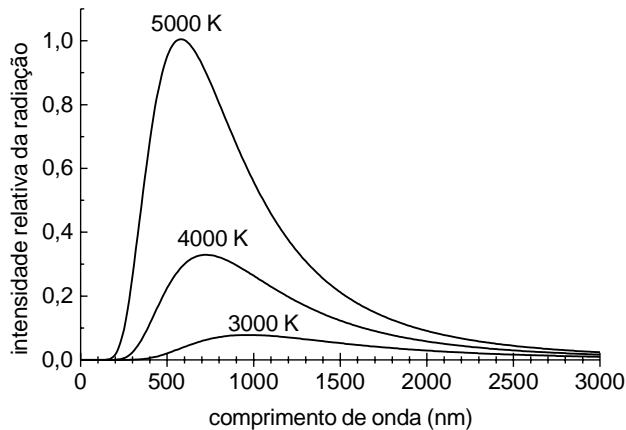

Com base nessas informações e no gráfico acima, considere as seguintes afirmativas:

1. A Lei da Radiação de Planck depende da temperatura do corpo negro e do comprimento de onda da radiação emitida.
2. O princípio de funcionamento de uma lâmpada incandescente pode ser explicado pela radiação de corpo negro.
3. Para a temperatura de 3000 K, a maior parte da radiação emitida por um corpo aquecido está na faixa do infravermelho.

Assinale a alternativa correta.

- a) Somente a afirmativa 1 é verdadeira.
- b) Somente as afirmativas 1 e 2 são verdadeiras.
- c) Somente as afirmativas 1 e 3 são verdadeiras.
- d) Somente as afirmativas 2 e 3 são verdadeiras.
- e) As afirmativas 1, 2 e 3 são verdadeiras.

39 - Na década de 80 do século passado, foi inaugurado o primeiro cabo submarino feito de fibra ótica. Atualmente todos os continentes da Terra já estão conectados por cabos submarinos feitos dessa fibra. Na comunicação por fibra ótica, o sinal se propaga obedecendo a um importante fenômeno da ótica geométrica. Assinale a alternativa que apresenta esse fenômeno.

- a) Refração.
- b) Reflexão interna total.
- c) Dispersão.
- d) Reflexão difusa.
- e) Absorção.

40 - Quando ouvimos uma banda de rock ou uma orquestra sinfônica executar uma música, podemos distinguir o som emitido por cada um dos instrumentos tocados pelos músicos. Essa é uma das capacidades de nosso aparelho auditivo. A qualidade do som que nos permite diferenciar cada um dos instrumentos, mesmo quando tocando simultaneamente a mesma nota musical, é chamada de:

- a) amplitude.
- b) intensidade.
- c) timbre.
- d) frequência.

41 - A água pode ser encontrada na natureza nos estados sólido, líquido ou gasoso. Conforme as condições, a água pode passar de um estado para outro através de processos que recebem nomes específicos. Um desses casos é quando ela muda do estado gasoso para o líquido. Assinale a alternativa que apresenta o nome correto dessa transformação.

- a) Sublimação.
- b) Vaporização.
- c) Solidificação.
- d) Condensação.
- e) Fusão.

42 - A figura abaixo mostra um modelo de uma catapulta no instante em que o seu braço trava e o objeto que ele carrega é arremessado, isto é, esse objeto se solta da catapulta (a figura é meramente ilustrativa e não está desenhada em escala). No instante do lançamento, o objeto está a uma altura de 1,0 m acima do solo e sua velocidade inicial  $V_0$  forma um ângulo  $\alpha$  de  $45^\circ$  em relação à horizontal. Suponha que a resistência do ar e os efeitos do vento sejam desprezíveis. Considere a aceleração da gravidade como sendo de  $10 \text{ m/s}^2$ . No lançamento, o objeto foi arremessado a uma distância de 19 m, medidos sobre o solo a partir do ponto em que foi solto. Assinale a alternativa que contém a estimativa correta para o módulo da velocidade inicial do objeto.

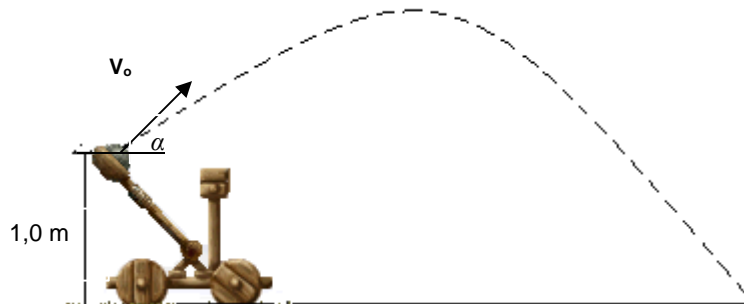

- a) Entre 13,4 m/s e 13,6 m/s.
- b) Entre 12 m/s e 13 m/s.
- c) Menor que 12 m/s.
- d) Entre 13,6 m/s e 13,8 m/s.
- e) Maior que 13,8 m/s.

43 - Em um cruzamento mal sinalizado, houve uma colisão de dois automóveis, que vinham inicialmente de direções perpendiculares, em linha reta. Em módulo, a velocidade do primeiro é exatamente o dobro da velocidade do segundo, ou seja,  $v_1 = 2v_2$ . Ao fazer o boletim de ocorrência, o policial responsável verificou que após a colisão os automóveis ficaram presos nas ferragens (colisão inelástica) e se deslocaram em uma direção de  $45^\circ$  em relação à direção inicial de ambos. Considere que a massa do segundo automóvel é exatamente o dobro da massa do primeiro, isto é,  $m_2 = 2m_1$  e que a perícia constatou que o módulo da velocidade dos automóveis unidos, imediatamente após a colisão, foi de 40 km/h. Assinale a alternativa que apresenta a velocidade correta, em módulo, do automóvel 2, isto é,  $v_2$ , imediatamente antes da colisão.

- $15\sqrt{2}$  km/h.
- $30\sqrt{2}$  km/h.
- $60\sqrt{2}$  km/h.
- 15 km/h.
- 30 km/h.

44 - Atualmente, os aparelhos eletrodomésticos devem trazer uma etiqueta bem visível contendo vários itens do interesse do consumidor, para auxiliá-lo na escolha do aparelho. A etiqueta à direita é um exemplo modificado (na prática as faixas são coloridas), na qual a letra A sobre a faixa superior corresponde a um produto que consome pouca energia e a letra G sobre a faixa inferior corresponde a um produto que consome muita energia. Nesse caso, trata-se de etiqueta para ser fixada em um refrigerador. Suponha agora que, no lugar onde está impresso XY,Z na etiqueta, esteja impresso o valor 41,6. Considere que o custo do kWh seja igual a R\$ 0,25. Com base nessas informações, assinale a alternativa que fornece o custo total do consumo dessa geladeira, considerando que ela funcione ininterruptamente ao longo de um ano. (Desconsidere o fato de que esse custo poderá sofrer alterações dependendo do número de vezes que ela é aberta, do tempo em que permanece aberta e da temperatura dos alimentos colocados em seu interior.)

- R\$ 124,8.
- R\$ 499,2.
- R\$ 41,6.
- R\$ 416,0.
- R\$ 83,2.

Energia (Elétrica)		REFRIGERADOR
Fabricante Marca		
Tipo de degelo Modelo (tensão(V))		ABC/Automático IPQR/220
Mais eficiente		<b>A</b>
Menos eficiente		
CONSUMO DE ENERGIA (kWh/mes) (adotado no teste desta tipologia)		<b>XY,Z</b>
Volume do compartimento refrigerado (l)		000
Volume do compartimento do congelador (l)		000
Temperatura do congelador (°C)		<b>-18</b>
<small>Regulamento Específico Para Uso da Etiqueta Nacional de Conservação de Energia Linhas de Refrigeradores e Congeladores - RES/001/2017 Instruções de instalação e recomendações de uso, leia o Manual do aparelho.</small>		
 <small>PROGRAMA NACIONAL DE CONSERVAÇÃO DE ENERGIA ELÉTRICA</small>		
<small>IMPORTANTE: A REMOÇÃO DESTA ETIQUETA ANTES DA VENDA ESTÁ EM DESACORDO COM O CÓDIGO DE DEFESA DO CONSUMIDOR</small>		

45 - Considere um tubo de alumínio, no interior do qual se pode movimentar um ímã, como mostrado nas figuras dos itens da questão. Esse movimento produz correntes induzidas que circulam nas paredes do tubo, conforme indicado pelos anéis tracejados. Em um certo instante, o ímã ocupa a posição mostrada nas figuras e se desloca com velocidade  $V$  no sentido indicado pelas setas verticais. O lado preto do ímã representa o seu pólo Norte, e o lado branco o seu pólo Sul. Assinale a alternativa que mostra os sentidos corretos de circulação das correntes induzidas nos anéis tracejados acima e abaixo da posição instantânea do ímã.

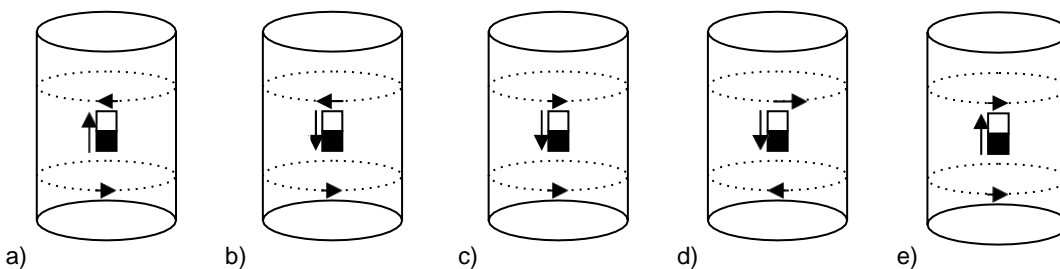

O texto a seguir é referência para as questões 46 a 48.

### Sinais

Por milênios o homem foi caçador. Durante inúmeras perseguições, ele aprendeu a reconstruir as formas e movimentos das presas invisíveis pelas pegadas na lama, ramos quebrados, bolotas de esterco, tufo de pêlos, plumas emaranhadas, odores estagnados. Aprendeu a farejar, registrar, interpretar e classificar pistas infinitesimais como fios de barba. Aprendeu a fazer operações mentais complexas com rapidez fulminante, no interior de um denso bosque ou numa clareira cheia de ciladas.

Gerações e gerações de caçadores enriqueceram e transmitiram esse patrimônio cognoscitivo. Na falta de uma documentação verbal para se pôr ao lado das pinturas rupestres e dos artefatos, podemos recorrer às narrativas de fábulas, que do saber daqueles remotos caçadores transmitem-nos às vezes um eco, mesmo que tardio e deformado. Três irmãos (narra uma fábula oriental, difundida entre os quirguizes, tártaros, hebreus, turcos...) encontram um homem que perdeu um camelo – ou, em outras variantes, um cavalo. Sem hesitar, descrevem-no para ele: é branco, cego de um olho, tem dois odres nas costas, um cheio de vinho, o outro cheio de óleo. Portanto, viram-no? Não, não o viram. Então são acusados de roubo e submetidos a julgamento. É, para os irmãos, o triunfo: num instante demonstram como, através de indícios mínimos, puderam reconstruir o aspecto de um animal que nunca viram.

Os três irmãos são evidentemente depositários de um saber de tipo hereditário\* (mesmo que não sejam descritos como

caçadores). O que caracteriza esse saber é a capacidade de, a partir de dados aparentemente negligenciáveis, remontar a uma realidade complexa não experienciável diretamente. Pode-se acrescentar que esses dados são sempre dispostos pelo observador de modo tal a dar lugar a uma seqüência narrativa, cuja formulação mais simples poderia ser “alguém passou por lá”. Talvez a própria idéia de narração (distinta do sortilégio, do esconjuro ou da invocação) tenha nascido pela primeira vez numa sociedade de caçadores, a partir da experiência da decifração das pistas. O fato de que as figuras retóricas sobre as quais ainda hoje se funda a linguagem da decifração venatória – a parte pelo todo, o efeito pela causa – são reconduzíveis ao eixo narrativo da metonímia, com rigorosa exclusão da metáfora, reforçaria essa hipótese – obviamente indemonstrável. O caçador teria sido o primeiro a “narrar uma história” porque era o único capaz de ler, nas pistas mudas (se não imperceptíveis) deixadas pela presa, uma série coerente de eventos.

(GINZBURG, Carlo. *Mitos, emblemas, sinais*. S. Paulo: Companhia das Letras, 2007, p. 151–2.)

\***Venatório**: relativo à caça e seu universo.

**46 - Tendo em vista o texto, considere as seguintes afirmativas:**

1. O autor fala de um conhecimento que implica observação, dedução e organização, distinguindo-se das credences populares.
2. A linguagem da decifração venatória se caracteriza pelo uso da metonímia e da metáfora.
3. Uma estratégia para a análise de situações problemáticas é recorrer a fábulas de caçadores.
4. A história da humanidade mostra que a transmissão de conhecimento sobre atividades como a caça, por exemplo, se fazia por meio de pinturas rupestres.

**Assinale a alternativa correta.**

- a) Somente as afirmativas 1 e 4 são verdadeiras.
- b) Somente as afirmativas 2 e 4 são verdadeiras.
- c) Somente as afirmativas 1 e 3 são verdadeiras.
- d) Somente a afirmativa 2 é verdadeira.
- e) Somente as afirmativas 2, 3 e 4 são verdadeiras.

**47 - Indique a alternativa que explicita a hipótese indemonstrável mencionada na antepenúltima linha do texto.**

- a) Os caçadores eram capazes de reconstituir uma realidade complexa a partir das histórias que ouviam.
- b) As fábulas transmitiam histórias de caçadores e, por isso, apresentavam em geral decifrações de pistas.
- c) A narração teve origem em uma sociedade de caçadores.
- d) Os caçadores primitivos faziam operações mentais com grande rapidez.
- e) Os caçadores tinham sucesso em sua empreitada porque sabiam contar histórias.

**48 - A fábula do homem que perdeu o camelo (ou cavalo) é resumida por Ginzburg para mostrar que:**

- a) o raciocínio a partir de indícios, característico dos caçadores, teve origem no Oriente.
- b) uma mesma fábula pode ter muitas versões quando faz parte da tradição de povos diferentes.
- c) os caçadores tinham uma habilidade extraordinária de contar histórias e usavam essa capacidade para confundir os ouvintes.
- d) a análise de pequenos detalhes fornece pistas para a reconstituição de eventos não testemunhados.
- e) as fábulas tradicionais transmitem ensinamentos; esta mostra que a verdade e a justiça sempre vencem.



49 - As duas expressões relacionadas pelo sinal  $\leftrightarrow$  têm sentido equivalente em:

- pistas infinitesimais  $\leftrightarrow$  pistas ínfimas
- são evidentemente depositários  $\leftrightarrow$  são evidentemente superpostos
- dados aparentemente negligenciáveis  $\leftrightarrow$  dados aparentemente desconexos
- pinturas rupestres  $\leftrightarrow$  pinturas rurais
- odores estagnados  $\leftrightarrow$  odores dispersos

(Niquel Náusea. www.niquel.com.br. Acessado em 24 jul. 2008.)



50 - A tirinha acima foi adequadamente interpretada na(s) afirmativa(s):

- A figura do centauro no último quadrinho mostra que a expressão “juntar dois animais num só” pode ser percebida de diferentes maneiras.
- O efeito pretendido pelo autor da tirinha está relacionado ao contraponto entre o discurso científico e o discurso poético-ficcional.
- A fala do centauro no último quadrinho reflete a satisfação com os avanços da engenharia genética.
- O rato compartilha da opinião do centauro sobre as pesquisas genéticas.

Assinale a alternativa correta.

- Somente a afirmativa 2 é verdadeira.
- Somente a afirmativa 3 é verdadeira.
- Somente as afirmativas 1 e 4 são verdadeiras.
- Somente as afirmativas 1 e 2 são verdadeiras.
- Somente as afirmativas 2, 3 e 4 são verdadeiras.

O texto a seguir é referência para as questões 51 e 52.

#### Um olhar sobre o passado

"Foi o melhor dos tempos e o pior dos tempos, a idade da sabedoria e da insensatez, a era da fé e da incredulidade, a primavera da esperança e o inverno do desespero. Tínhamos tudo e nada tínhamos". As palavras que abrem o romance *Conto de duas cidades*, de Charles Dickens, falam da Europa do século XVIII, às vésperas da Revolução Francesa, mas definem à perfeição as grandes expectativas e a encruzilhada vividas pela geração de 1968 no Brasil e no mundo. Naquele ano que para alguns não terminou e para a maioria terminou mal, o “poder jovem” tomou de assalto as ruas de Paris, Bonn, Roma, Praga, Washington, San Francisco, Cidade do México, Rio de Janeiro e São Paulo, entre outras. Sessenta e oito foi o ápice da geração *baby boomer*, nascida depois da Segunda Guerra Mundial. Ao contrário de seus pais, esses jovens eram urbanos, desfrutavam do conforto trazido pela tecnologia, ouviam sons estridentes de *rock'n roll*, usavam cabelos e barbas compridos, minissaias, experimentavam drogas e, de posse da pílula anticoncepcional, forçaram a porta da revolução sexual. Mas eles queriam mais e, em 1968, se insurgiram em todos os cantos do planeta. Como um rastilho de pólvora, reivindicações estudantis se transformaram, da noite para o dia, em rebeliões contra governos, instituições, a Guerra do Vietnã e, por fim, toda a ordem vigente. “Sejamos realistas, exijamos o impossível”; “É proibido proibir”, diziam os *slogans* dos estudantes em Paris. No final, o *establishment* careta balançou, mas não caiu. Nos principais pontos da revolta, a velha ordem venceu “e o sinal ficou fechado para os jovens”: os conservadores ganharam as eleições na França, os tanques soviéticos acabaram com a Primavera de Praga e Richard Nixon foi eleito presidente dos EUA. Como consolo, 1968 deixou como herança o fim dos valores puritanos da sociedade do pós-guerra, com o advento de uma moral sexual menos repressiva. Às vésperas de 2008, o legado daquele ano grávido de utopias tragicamente abortadas permanece ainda desafinando o coro dos contentes e alimentando esperanças de um futuro menos sombrio.

(CAMARGO, Cláudio; LOBATO, Eliane. *ISTOÉ*, ed. 1987, 28 nov. 2007.)

51 - Identifique as afirmações que confirmam a avaliação de 1968 como “aquele ano grávido de utopias tragicamente abortadas”.

1. Os tanques soviéticos acabaram com a Primavera de Praga.
2. Richard Nixon foi eleito presidente dos Estados Unidos.
3. 1968 deixou como herança o fim dos valores puritanos.
4. Os Estados Unidos foram derrotados no Vietnã.

Assinale a alternativa correta.

- a) Somente a afirmativa 2 é verdadeira.
- b) Somente as afirmativas 1 e 2 são verdadeiras.
- c) Somente a afirmativa 4 é verdadeira.
- d) Somente as afirmativas 1 e 3 são verdadeiras.
- e) Somente as afirmativas 3 e 4 são verdadeiras.

52 - “Sejamos realistas, exijamos o impossível”  
“É proibido proibir”

Cada um dos *slogans* contém uma proposta:

- a) ortodoxa.
- b) paradoxal.
- c) conciliadora.
- d) conservadora.
- e) coerente.

53 - Nos versos abaixo, o compositor Antônio Carlos Belchior refere-se às manifestações que tiveram seu clímax em 1968:

Hoje eu sei que quem me deu a idéia  
De uma nova consciência e juventude  
Tá em casa guardado por Deus  
Contando o vil metal

Minha dor é perceber que apesar de termos feito  
Tudo, tudo, tudo o que fizemos  
Nós ainda somos os mesmos e vivemos  
Como os nossos pais

(“Como nossos pais”, gravado em 1976.)

Assinale a alternativa que apresenta uma idéia que pode ser encontrada tanto nos versos de Belchior quanto no artigo “Um olhar sobre o passado”.

- a) A descoberta de métodos contraceptivos impulsionou as mudanças decorrentes dos movimentos de 1968.
- b) Os movimentos de 1968 incentivaram a expansão do consumo de drogas.
- c) As manifestações de 1968 foram abortadas porque seus líderes se tornaram adultos.
- d) A repressão policial pôs fim às manifestações estudantis de 1968 nas cidades mais importantes.
- e) Apesar da grande mobilização de 1968, as sociedades permaneceram conservadoras.

O texto a seguir é referência para as questões 54 e 55.

#### Plantando combustível

É comum ouvir em qualquer faculdade de administração histórias sobre como as empresas de rádio deveriam ter dominado a indústria nascente da televisão, ou como empresas de carruagem deveriam ter dominado o mercado de trens e dos ônibus e assim por diante. Todos esses perderam o bonde da história porque não entendiam direito qual era seu papel, qual era seu negócio. Ninguém estava no mercado de transmissão de programas de rádio, estava no negócio do entretenimento. As pessoas não pagavam você para terem os melhores e mais rápidos cavalos, as carruagens mais confortáveis, pagavam para serem transportadas de um lugar para outro com eficiência.

De tanto martelar esse tipo de história, parece que a ficha caiu para as grandes empresas petrolíferas. Elas sabem que não estão no ramo do petróleo, e sim, de energia. E se for energia limpa, renovável, que não agride o meio ambiente, melhor ainda.

Diante disso, pode-se concluir que aconteceu o fenômeno inverso. O que poderia ser uma vantagem competitiva para algumas empresas, deixa de sê-lo quando ...

(Adaptado de Salavip, 01 de ago. de 2008.)

**54 - Assinale a alternativa que apresenta uma continuação coerente para o texto acima.**

- a) ... empresas que não trabalhavam com energia percebem que o grande lance atualmente é investir pesado na busca por petróleo.
- b) ... as empresas que já trabalhavam com petróleo empregam mais recursos para encontrar novos poços, a fim de aumentar a produção.
- c) ... todas as empresas petrolíferas decidem entrar no ramo da energia renovável.
- d) ... empresas petrolíferas perdem o bonde da história, a exemplo do que aconteceu com as empresas de rádio e decarruagem.
- e) ... a energia limpa passa a ser a grande concorrente do petróleo.

**55 - Veja como o dicionário Aurélio apresenta o termo *agredir*:**

**Agredir.** [Do lat. *aggrederere*.] V. t. d. **1.** Atacar, assaltar, acometer. **2.** Provocar, injuriar, insultar: *Embragado, agredia, inconveniente, os passantes*. **3.** Bater em, surrar, espancar. [Irreg. Muda o e do radical em *i* nas formas rizotônicas do pres. do ind., *agrido, agrides, agride, agridem*, e, portanto, em todo o pres. do subj. e nas formas do imperativo que deste derivam.]

**Quanto ao uso do verbo *agredir* no texto, se aceitamos a descrição do dicionário como a única válida para a língua padrão, é correto afirmar:**

- a) Está de acordo com o padrão, pois a regência recomendada foi devidamente observada.
- b) Está em desacordo com o padrão, pois, segundo a notação v. t. d, deveria ser "que não agrida **ao** meio ambiente".
- c) Está em desacordo com o padrão, pois, sendo uma forma do pres. do ind., a forma correta seria *agridem*.
- d) Está de acordo com o padrão, pois o termo pode ser substituído por todos os sinônimos sugeridos pelo dicionário.
- e) A definição do dicionário não nos permite tirar nenhuma conclusão quanto ao uso da palavra.

**56 - Todas as sentenças abaixo apresentam ambigüidades. Assinale a alternativa em que a ambigüidade não pode ser desfeita com a simples alteração na ordem das palavras.**

- a) As crianças comeram bolo e sorvete de chocolate.
- b) Ele viu a moça com um binóculo.
- c) Ela saiu da loja de roupa.
- d) As crianças esconderam os brinquedos que encontraram no porão.
- e) Acabaram de roubar o banco da entrada da universidade.

**57 -**

**A VÍRGULA**

**A vírgula pode ser uma pausa. Ou não.**  
*Não, espere.*  
*Não espere.*

**A vírgula pode criar heróis.**  
*Isso só, ele resolve.*  
*Isso, só ele resolve.*

**Ela pode forçar o que você não quer.**  
*Aceito, obrigado.*  
*Aceito obrigado.*

**Pode acusar a pessoa errada.**  
*Esse, juiz, é corrupto.*  
*Esse juiz é corrupto.*

**A vírgula pode mudar uma opinião.**  
*Não quero ler.*  
*Não, quero ler.*

**UMA VÍRGULA MUDA TUDO.**  
**ABI: ASSOCIAÇÃO BRASILEIRA DE IMPRENSA.**  
**100 ANOS LUTANDO PARA QUE NINGUÉM MUDE NEM UMA VÍRGULA DA SUA INFORMAÇÃO.**

(Anúncio publicado na revista *Veja*, 9 abr. 2008.)

**Sobre esse anúncio, considere as seguintes afirmativas:**

1. Na frase “Não, espere”, a vírgula é usada para indicar que a leitura deve ser feita pausadamente, com ênfase em cada palavra.
2. No segundo conjunto de frases, a idéia de heroísmo é veiculada pela primeira frase.
3. A frase “Aceito, obrigado” tem como interpretação preferencial “Sou obrigado a aceitar”.
4. No quarto conjunto de frases, a primeira pode corresponder a uma acusação equivocada se não expressar a intenção do autor de acusar o juiz ou outra pessoa.
5. Nas frases “Não, espere” e “Não, quero ler” a negação não incide sobre o conteúdo dos verbos “esperar” e “querer”, mas sobre outros conteúdos, que permanecem implícitos.

Assinale a alternativa correta.

- a) Somente as afirmativas 1 e 2 são verdadeiras.
- b) Somente as afirmativas 4 e 5 são verdadeiras.
- c) Somente as afirmativas 3 e 4 são verdadeiras.
- d) Somente as afirmativas 1, 3 e 5 são verdadeiras.
- e) Somente a afirmativa 2 é verdadeira.

58 - Considere os seguintes trechos:

1. [...] só o canapé pareceu haver compreendido a nossa situação moral, visto que nos ofereceu os serviços da sua palhinha, com tal insistência que os aceitamos e nos sentamos. Data daí a opinião particular que tenho do canapé. Ele faz aliar a intimidade e o decoro, e mostra a casa toda sem sair da sala. Dous homens sentados nele podem debater o destino de um império, e duas mulheres a graça de um vestido; mas, um homem e uma mulher só por aberração das leis naturais dirão outra coisa que não seja de si mesmos.
2. Naquele segundo ano houve dificuldades medonhas. Plantei mamona e algodão, mas a safra foi ruim, os preços baixos, vivi meses apertado, vendendo macacos e fazendo das fraquezas forças para não ir ao fundo. Trabalhava danadamente, dormindo pouco, levantando-me às quatro da manhã, passando dias ao sol, à chuva, de facão, pistola e cartucheira, comendo nas horas de descanso um pedaço de bacalhau assado e um punhado de farinha. À noite, na rede, explicava pormenores do serviço a Casimiro Lopes. Ele acocorava-se na esteira e, apesar da fadiga, ouvia atento. Às vezes Tubarão ladrava lá fora e nós aguçávamos o ouvido.
3. Uma das quatro esquinas que formam as ruas do Ouvidor e da Quitanda, cortando-se mutuamente, chamava-se nesse tempo – *O canto dos meirinhos* –; e bem lhe assentava o nome, porque era aí o logar de encontro favorito de todos os indivíduos dessa classe (que gozava então de não pequena consideração).
4. Nada do movimento de hoje. Esse chamar homem com a cabeça, a boca e os gestos safados de mão sugerindo tudo, esse “vem cá, meu bem” do mulherio enfileirado às portas, essa caftinagem rampeira ou cara que se aloja e se estende por todo o Lixão, é coisa aparecida aos poucos, a partir de 53, quando os cobras do governo fecharam a zona. Naquele tempo, haver havia alguma brasa. Mas era escondida. E as curriolas corriam com maneiração. Claro que muito come quieto de mulheres, boca de sinuca, dadinho, carteadado.
5. Nesse tempo, como ainda hoje, gostava do mar; mas naquela idade as predileções têm mais vigor e são paixões. Não somente a vista do oceano, suas majestosas perspectivas, a magnitude de sua criação, como também a vida marítima, essa temeridade do homem em luta com o abismo, me enchiam de entusiasmo e admiração.

A partir desses trechos é possível afirmar:

1. O trecho 1 pertence ao livro *Felicidade clandestina*, de Clarice Lispector.
2. O trecho 2 pertence ao livro *São Bernardo*, de Graciliano Ramos.
3. O trecho 3 pertence ao livro *Memórias de um sargento de milícias*, de Manuel Antonio de Almeida.
4. O trecho 4 pertence ao livro *Leão de chácara*, de João Antonio
5. O trecho 5 pertence ao livro *Dom Casmurro*, de Machado de Assis.

Assinale a alternativa correta:

- a) Somente as afirmativas 1, 2 e 3 são verdadeiras.
- b) Somente as afirmativas 1, 4 e 5 são verdadeiras.
- c) Somente as afirmativas 2, 3 e 4 são verdadeiras.
- d) Somente as afirmativas 4 e 5 são verdadeiras.
- e) As afirmativas 1, 2, 3, 4 e 5 são verdadeiras.

59 - *Memórias de um sargento de milícias*, de Manuel Antônio de Almeida, tem merecido atenção dos críticos literários há bem mais de um século. Identifique, entre os trechos de críticas literárias a seguir, quais se referem a essa obra.

1. Essa obra é, dos seus primeiros livros, o que mais possui o ar de modernidade a que se referiu Barreto Filho, “deslocando o interesse do acontecimento objetivo para o estudo dos caracteres”, na linha portanto do romance psicológico a que se entregaria definitivamente, rompendo com a tendência ao romanesco tão em voga. (Adaptado de: COUTINHO, Afrânio. *Estudo Crítico*. p. 26.)
2. Essa obra difere da maioria dos romances românticos, pois apresenta uma série de procedimentos que fogem ao padrão da prosa romântica. O protagonista não é herói nem vilão, mas um malandro simpático que leva uma vida de pessoa comum; não há idealização da mulher, da natureza ou do amor, sendo reais as situações retratadas; a linguagem se aproxima da jornalística, deixando de lado a excessiva metaforização que caracteriza a prosa romântica. (Adaptado de: CEREJA, William Roberto; MAGALHÃES, Thereza Cochar. *Português Linguagens*, vol II, p. 182.)
3. [...] o distanciamento cronológico dessa obra é de poucos anos, o que autoriza classificá-la antes de novela de memórias que histórica. Onde o argumento, que o escritor ouviu de um colega do “Correio Mercantil”, de ostentar características de documento de uma fase histórica do Rio de Janeiro, porventura ainda vigente na altura em que a narrativa foi elaborada. Desse teor documental nasce o realismo que perpassa [...] toda a obra: um realismo instintivo, quase de reportagem social, a que faltam apenas arquitraves científicas para se transformar no Realismo ortodoxo da segunda metade do século XIX. (Adaptado de: MOISÉS, Massaud, *A literatura brasileira através dos textos*. p. 173.)
4. É supérfluo encarecer o valor documental da obra. A crítica sociológica já o fez com a devida minúcia. Essa obra nos dá, na verdade, um corte sincrônico da vida familiar brasileira nos meios urbanos em uma fase em que já se esboçava uma estrutura não mais puramente colonial, mas ainda longe do quadro industrial-burguês. E, como o autor conviveu de fato com o povo, o espelhamento foi distorcido apenas pelo ângulo da comicidade. Que é, de longa data, o viés pelo qual o artista vê o típico, e sobretudo o típico popular. (Adaptado de: BOSI, Alfredo. *História concisa da literatura brasileira*. p. 134.)

Referem-se à obra *Memórias de um sargento de milícias* os trechos:

- a) 1, 2 e 3 apenas.
- b) 2 e 4 apenas.
- c) 1 e 4 apenas.
- d) 2, 3 e 4 apenas.
- e) 1, 2, 3 e 4.

60 - Considere os seguintes fragmentos de análises de obras de autores brasileiros.

1. Visto de outro ângulo, há também nesse romance uma outra versão, realista e psicológica, dos “perfis de mulher” cultivados pelo romantismo. Não é só este, porém, na ficção de língua portuguesa, o primeiro “perfil feminino” tratado em profundidade, com uma argúcia rara, que não impede a simpatia compreensiva: é também o primeiro estudo menos incompleto de “psicologia do adolescente”. (Augusto Meyer)
2. Nesse romance o foco narrativo mostra a sua verdadeira força na medida em que é capaz de configurar o nível de consciência de um homem que, tendo conquistado a duras penas um lugar ao sol, absorveu na sua longa jornada toda a agressividade latente de um sistema de competição. O personagem principal cresceu e afirmou-se no clima da posse [...]. Tragédia do ciúme, no plano afetivo, e, ao mesmo tempo, romance do desencontro fatal entre o universo do ter e o universo do ser, esse romance ficará na economia extrema de seus meios expressivos, como paradigma do romance psicológico e social da nossa literatura. (Alfredo Bosi)
3. Nesse romance, o autor veicula, a seu modo, por meio de seus personagens um dos mais explorados motivos da prosa literária – o triângulo amoroso. É, entretanto, pela fala do personagem-narrador que conhecemos os fatos, e é pelo filtro de sua visão que formamos o perfil psicológico de cada uma das personagens. (William Roberto Cereja; Thereza Cochar Magalhães)
4. O seu maior romance é uma interpretação da vida e uma procura do tempo perdido. Munido de uma apurada técnica literária, ele vai iniciar a exploração da vida, olhada em resumo, do cimo desse planalto em que a velhice começa. O herói do romance nos relata de início como mandou reproduzir, peça por peça, em outro bairro, a antiga casa de Mata-cavalos, quieta, acolhedora, cheia de coisas velhas e consagradas pelo uso. (Barreto Filho)

Referem-se à obra *Dom Casmurro* os trechos:

- a) 2, e 4 apenas.
- b) 1, 2 e 3 apenas.
- c) 3 e 4 apenas.
- d) 1, 3 e 4 apenas.
- e) 1, 2, 3 e 4.

61 - Sobre as peças *O santo e a porca* e *O pagador de promessas*, considere as seguintes afirmativas:

1. O drama da peça *O pagador de promessas* relata o processo de transformação do universo rural e inculto do Zé do Burro a partir do contato com a diversidade cultural do universo urbano.
2. Em *O santo e a porca* elementos nordestinos são conjugados a personagens tradicionais do teatro humorístico.
3. *O santo e a porca* explora o potencial revolucionário da cultura popular, ao pôr em cheque os valores sociais estabelecidos.
4. A peça *O santo e a porca* explora figuras folclóricas típicas, como o senhor sovina e a serviçal esperta, personagens populares que conduzem a um desfecho positivo da trama.

Assinale a alternativa correta.

- a) Somente as afirmativas 1, 2 e 3 são verdadeiras.
- b) Somente as afirmativas 2 e 4 são verdadeiras.
- c) Somente as afirmativas 1, 3 e 4 são verdadeiras.
- d) Somente as afirmativas 3 e 4 são verdadeiras.
- e) As afirmativas 1, 2, 3 e 4 são verdadeiras.

62 - Considere os dois poemas abaixo, de Cecília Meireles e Ferreira Gullar:

### I. Cenário

Da brenha tenebrosa aos curvos montes,  
do quebrado almocafre aos anjos de ouro  
que o céu sustém nos longos horizontes,

tudo me fala e entende o tesouro  
arrancado a estas Minas enganosas,  
com sangue sobre a espada, a cruz e o louro.

Tudo me fala e entendo: escuto as rosas  
e os girassóis destes jardins, que um dia  
Altas capelas contam-me divinas

fábulas. Torres, santos e cruzeiros  
apontam-me altitudes e neblinas.  
foram terras e areias dolorosas,

por onde o passo da ambição rugia;  
por onde se arrastava, esquartejado,  
o mártir sem direito de agonia.

Escuto os alicerces que o passado  
tingiu de incêndio: a voz dessas ruínas  
de muros de ouro em fogo evaporado.

### II. Grécia pelos olhos

Não pelos ouvidos  
mas pelos olhos  
chega até nós, Grécia, de deuses finados  
e de heróis

pelos olhos  
uma vez que  
à nossa frente estão as colunas  
do Partenon, patinadas,  
e tudo o que se vê acima delas  
é o céu atual  
e vazio  
de Atenas

atravessado de aviões

.....  
Recolho no chão da Acrópolis  
uma mínima parte  
do esqueleto de Apolo  
(que ali jaz,  
ao pé do Erectéion, disperso,  
impossível de se distinguir  
Em meio a tantos fragmentos de mármore)

Sobre esses poemas, é correto afirmar:

- a) A sinestesia, ou relação estabelecida entre planos sensoriais diferentes (por exemplo: visão com cheiro, olfato com gosto), está presente tanto no poema de Cecília Meireles quanto no de Ferreira Gullar.
- b) O poema de Ferreira Gullar ressalta a força das ruínas gregas de fazer emergir o passado histórico da Grécia.
- c) Cecília Meireles encontra em elementos concretos do presente ecos de um passado que é reconstruído poeticamente.
- d) Tanto Cecília Meireles quanto Ferreira Gullar deparam-se com vestígios históricos que acabam afastando o tempo presente e fazendo o eu-lírico conviver com vozes do passado.
- e) No poema de Ferreira Gullar, os elementos da contemporaneidade são associados a imagens mitológicas.

**63 - Considere os seguintes trechos extraídos dos livros *Felicidade Clandestina* e *Como e porque sou romancista*:**

- I. **No dia seguinte fui à sua casa, literalmente correndo. Ela não morava num sobrado como eu, e sim numa casa. Não me mandou entrar. Olhando bem para meus olhos, disse-me que havia emprestado o livro a outra menina, e que eu voltasse no dia seguinte para buscá-lo. Boquiaberta, saí devagar, mas em breve a esperança de novo me tomava toda e eu recomeçava na rua a andar pulando, que era o meu modo estranho de andar pelas ruas de Recife. Dessa vez nem caí: guiava-me a promessa do livro, o dia seguinte viria, os dias seguintes seriam mais tarde a minha vida inteira, o amor pelo mundo me esperava, andei pulando pelas ruas como sempre e não caí nenhuma vez.**  
**Mas não ficou simplesmente nisso. O plano secreto da filha do dono da livraria era tranqüilo e diabólico. No dia seguinte lá estava eu à porta de sua casa, com um sorriso e o coração batendo. Para ouvir a resposta calma: o livro ainda não estava em seu poder, que eu voltasse no dia seguinte. Mal sabia eu como mais tarde, no decorrer da vida, o drama do "dia seguinte" com ela ia se repetir com meu coração batendo.**
- II. **Meu imediato e êmulo, que me foi depois amigo e colega de ano em São Paulo, era o Aguiarzinho (Dr. Antônio Nunes de Aguiar), filho do distinto general do mesmo nome, bela inteligência e nobre coração ceifados em flor, quando o mundo lhe abria de par em par as suas portas de ouro e pórfiro.**  
**Ansioso aguardava ele a ocasião de se desferrar da partida que eu lhe havia ganho, depois de uma luta porfiada – Todavia não lhe acudiu a resposta de pronto; e passaria sua vez, se o diretor não lhe deixasse tempo bastante para maior esforço do que fora dado aos outros e sobretudo a mim – Afinal ocorreu-lhe a resposta, e eu com o coração transido, cedi ao meu vencedor o lugar de honra conquistado de grau em grau, e conseguia sustentar havia mais de dois meses.**  
**Nos trinta anos vividos desde então, muita vez fui esbulhado do fruto do meu trabalho pela mediocridade agaloadá; nunca senti senão o desprezo que merecem tais pirraças da fortuna, despeitada contra aqueles que não a incensam.**

**Com base nessas obras, é correto afirmar:**

- Em Clarice Lispector, a cena de infância é utilizada para ilustrar o exercício do poder. Em José de Alencar, a cena constitui um exemplo das injustiças de que o autor, segundo ele próprio, seria vítima contumaz ao longo de sua vida.
- Ambos os autores, cada um em sua época, tematizam a luta de classes.
- As duas cenas de infância ilustram situações que, segundo cada narrador em suas particularidades, teriam reflexos traumáticos ao longo de suas vidas.
- Ambos os autores relatam momentos de ruptura comportamental na vida dos personagens.
- No texto de Clarice Lispector, a filha do dono de livraria encarna a maldade dos seres que exercem seu poder sobre as outras. Em José de Alencar esse papel é exercido por Aguiarzinho.

**64 - No ano 313 d.C., o imperador Constantino reconheceu o cristianismo como a religião oficial do Império Romano, por meio do Édito de Milão. Sobre o cristianismo na Antiguidade, é INCORRETO afirmar:**

- Os primeiros cristãos sofreram grandes perseguições por motivos políticos.
- Por serem politeístas, os romanos inicialmente resistiram em aceitar o monoteísmo cristão.
- Durante a Antiguidade, ocorreram conversões ao cristianismo de muitos povos chamados "bárbaros".
- No início de sua formação, a Igreja Cristã baseou sua estrutura na organização do Império Romano, reproduzindo também sua divisão de poder.
- A partir do Édito de Milão, ficou estabelecido que somente autoridades religiosas poderiam determinar os rumos da Igreja.

**65 - Sobre a sociedade do Ocidente Medieval, considere as afirmativas abaixo:**

- Na Alta Idade Média, ocorreu um acentuado processo de urbanização, seguindo o modelo da urbanidade clássica.**
- Nessa sociedade, atribuía-se às crianças uma função na organização social e familiar semelhante àquela estabelecida para os adultos.**
- A noção de solidariedade familiar é um traço essencial da sociedade medieval.**
- As mulheres, na sociedade medieval, eram totalmente excluídas da sucessão. Quando casavam, recebiam como dote bens que seriam administrados pelo marido.**

**Assinale a alternativa correta.**

- Somente as afirmativas 1, 2 e 3 são verdadeiras.
- Somente as afirmativas 2 e 4 são verdadeiras.
- Somente as afirmativas 1, 3 e 4 são verdadeiras.
- Somente as afirmativas 2, 3 e 4 são verdadeiras.
- Somente a afirmativa 3 é verdadeira.

**66 -** O patriarcalismo (...) caracteriza-se pela autoridade, imposta institucionalmente, do homem sobre a mulher e filhos no âmbito familiar.

(CASTELLS, Manuel. *A era da informação: economia, sociedade e cultura*. São Paulo: Paz e Terra, 1999, p. 169. vol. II.)

**Sobre esse tema, considere as seguintes afirmativas:**

1. **O fim da Segunda Guerra Mundial marca o início da contestação ao patriarcalismo no Ocidente.**
2. **A contestação ao patriarcalismo é derivada dos processos de transformação do trabalho feminino e da conscientização da mulher.**
3. **Mudanças tecnológicas no processo de reprodução da espécie e o crescimento de uma economia global são decorrentes da crise do modelo familiar patriarcal.**
4. **Para que uma autoridade como a patriarcal possa ser exercida, é preciso que permeie toda a organização social, desde a cultura até a política.**

**Assinale a alternativa correta.**

- a) Somente as afirmativas 1 e 4 são verdadeiras.
- b) Somente as afirmativas 1, 2 e 3 são verdadeiras.
- c) Somente as afirmativas 1, 3 e 4 são verdadeiras.
- d) Somente as afirmativas 2 e 4 são verdadeiras.
- e) Somente as afirmativas 1 e 2 são verdadeiras.

**67 -** Sobre o processo de formação dos estados-nação na Europa e o papel atribuído à escola nesse processo, considere as afirmativas abaixo:

1. **O processo de estatização da escola desenvolveu-se de forma consensual entre os estados e as doutrinas religiosas que ofertavam instrução escolar.**
2. **O grupo dos fisiocratas, que defendia o liberalismo econômico, foi contrário ao processo de estatização da escola.**
3. **A instrução pública proposta visava principalmente a um processo de construção do sentimento de identidade nacional.**
4. **A necessidade de um sistema de ensino estatal devia-se, em parte, a efeitos da Revolução Industrial sobre os estados-nação.**
5. **Há um razoável consenso entre filósofos como Voltaire, Diderot, Condorcet e Rousseau de que cabe ao estado a função de formar cidadãos.**

**Assinale a alternativa correta.**

- a) Somente as afirmativas 3, 4 e 5 são verdadeiras.
- b) Somente as afirmativas 1, 2 e 4 são verdadeiras.
- c) Somente as afirmativas 2, 3 e 5 são verdadeiras.
- d) Somente as afirmativas 1 e 4 são verdadeiras.
- e) As afirmativas 1, 2, 3, 4 e 5 são verdadeiras.

**68 -** É um mal, de que só a raça negra logra imunidade, raro desmentida apenas no curso das mais violentas epidemias (...). Conservadora do elemento africano, exterminadora do elemento europeu, a praga amarela, negreira e xenófoba, atacava a existência da nação na sua medula, na seiva regeneratriz do bom sangue africano, com que a corrente imigratória nos vem depurar as veias da mestiçagem primitiva, e nos dava, aos olhos do mundo civilizado, os ares de um matadouro da raça branca.

(Rui Barbosa. In CHALHOUB, Sidney. *Cidade febril: cortiços e epidemias na corte imperial*. 2004, p. 57.)

**Sobre o trecho acima e a forma como o autor analisa o problema da febre amarela ocorrido especialmente em concentrações urbanas no Brasil, no final do século XIX, é correto afirmar:**

- a) Para Rui Barbosa, a miscigenação dos imigrantes europeus com os negros garantiria a solução do problema enfrentado com a febre amarela, uma vez que as gerações seguintes seriam imunes à doença.
- b) A indignação do autor deve-se ao fato de que, dado que os imigrantes europeus residentes no Brasil, naquele período, possuíam excelentes condições habitacionais e de higiene, não deviam contrair a febre.
- c) A explicação do autor sobre a febre amarela deriva de uma visão civilizatória da sociedade brasileira e da defesa do embranquecimento da população, crenças comuns nos meios intelectuais e políticos do Brasil, no final do século XIX.
- d) A preocupação do autor com os efeitos da febre amarela devia-se ao risco de o Brasil perder a imagem de país civilizado que tinha conquistado diante dos outros países do mundo.
- e) Rui Barbosa afirma que somente a raça negra possuía imunidade à febre amarela, devido ao cuidado que os proprietários de escravos tinham em vaciná-los contra essa doença, quando os compravam, visando a proteger seu investimento.



69 - Sobre o movimento do Contestado, ocorrido de 1912 a 1916, considere as afirmativas abaixo:

1. No início do movimento, o monge José Maria, sua principal liderança, foi morto, mas suas orientações continuaram a exercer influência sobre os participantes.
2. Esse movimento acabou por agregar diferentes segmentos sociais, como posseiros e sitiante expulsos de suas terras, e comunidades negras e caboclas.
3. O movimento do Contestado tinha características milenares e messiânicas, mas também políticas, de contestação social.
4. Apesar do cunho contestatório, a simpatia para com a República é uma característica continuamente presente no movimento do Contestado.
5. Uma das principais causas do movimento foi o fato de os sertanejos – ou caboclos – terem sido expulsos de suas terras pela estrada de ferro construída na região.

Assinale a alternativa correta.

- a) Somente as afirmativas 3, 4 e 5 são verdadeiras.
- b) Somente as afirmativas 1 e 4 são verdadeiras.
- c) Somente as afirmativas 1, 2, 3 e 5 são verdadeiras.
- d) Somente as afirmativas 2 e 3 são verdadeiras.
- e) Somente as afirmativas 1, 2, 4 e 5 são verdadeiras.

70 - Considere o trecho abaixo, sobre a Guerra Fria:

(...) apesar da retórica apocalíptica de ambos os lados, mas sobretudo do lado americano, os governos das duas superpotências aceitaram a distribuição global de forças no fim da Segunda Guerra Mundial, que equivalia a um equilíbrio de poder desigual mas não contestado em sua essência.

(HOBSBAWM, Eric. *Era dos extremos: o breve século XX*, 1995, p. 224.)

Sobre o tema, é correto afirmar:

- a) Os EUA possuíam maior quantidade de países aliados, enquanto a influência da URSS era maior quanto à extensão territorial total, o que equilibrava suas forças.
- b) Uma característica marcante da Guerra Fria é que, em termos objetivos, o perigo de ocorrer uma guerra mundial era mínimo, quase inexistente.
- c) EUA e URSS respeitavam a orientação do Protocolo da ONU de não desenvolverem nem manterem arsenais nucleares durante a Guerra Fria.
- d) Ao final da Segunda Guerra Mundial, EUA e URSS firmaram um acordo, no sentido de não se atacarem mutuamente, nem aos aliados uns dos outros.
- e) Durante a Guerra Fria, a propaganda foi pouco utilizada pelas duas superpotências como recurso para estabelecer limites nas ações do adversário.

71 - Sobre as manifestações ocorridas no Brasil, no ano de 1968, considere as seguintes afirmativas:

1. O fim do milagre econômico, com suas conseqüências econômicas e sociais, foi uma das razões que levaram a tais manifestações.
2. Em 1968 houve várias greves de trabalhadores. Algumas delas terminaram pacificamente; outras, sob repressão do aparato militar do governo.
3. Um marco para o desencadeamento de várias dessas manifestações no Brasil foi o assassinato de um estudante, pela polícia, quando ele participava de uma passeata.
4. O ponto alto da convergência dessas manifestações foi a chamada Passeata dos Cem Mil, realizada nesse ano.
5. Uma reação do Marechal Castelo Branco às manifestações foi a promulgação do Ato Institucional nº 1, que restabelecia direitos civis e políticos aos cidadãos.

Assinale a alternativa correta.

- a) Somente as afirmativas 2 e 5 são verdadeiras.
- b) Somente as afirmativas 1, 2, 3 e 5 são verdadeiras.
- c) Somente as afirmativas 2, 3 e 4 são verdadeiras.
- d) Somente as afirmativas 1, 4 e 5 são verdadeiras.
- e) Somente as afirmativas 3 e 4 são verdadeiras.

**72 - Vários movimentos contrários à opressão colonial ocorreram nas Américas, sobretudo no século XIX, visando à independência em relação às metrópoles. Sobre esses movimentos, é correto afirmar:**

- A maioria deles fracassou, permanecendo os países submetidos às suas metrópoles, como colônias, até o século XX.
- San Martín e Simón Bolívar foram líderes de movimentos de independência ocorridos na América Latina.
- A Guerra dos Farrapos foi o principal movimento pela independência do Brasil em relação a Portugal.
- Os movimentos de independência foram inspirados no exemplo das colônias africanas, que estavam tornando-se países independentes no século XIX.
- Os movimentos de independência da América Latina foram determinantes na independência das colônias norte-americanas.

## INGLÊS

**As questões 73 a 77 referem-se ao texto a seguir.**

Maya Angelou is hailed as one of the great voices of American literature and as a remarkable Renaissance woman. Being a poet, educator, historian, best-selling author, actress, playwright, civil-rights activist, producer and director, Dr. Angelou continues to travel the world making appearances, and spreading her legendary wisdom.

Born April 4, 1928 in Saint Louis, Missouri, Maya Angelou's given name was Marguerite Johnson. In her early twenties she was given the name Maya Angelou after her debut performance as a dancer at the Purple Onion Cabaret. The author's father, Bailey Johnson, was a naval dietitian, and her mother was Vivian Johnson. She has one sibling, a brother named Bailey after their father. When she was about three years old, their parents divorced and the children were sent to live with their grandmother in Stamps, Arkansas. Angelou claims that her grandmother, whom she called "momma", had a deep-brooding love that hung over everything she touched. Growing up in Stamps, Angelou learned what it was like to be a black girl in a world whose boundaries were set by whites. She learned what it meant to have to wear old hand-me-downs from a white woman. And she also learned the humiliation of being refused treatment by a white dentist. As a child, she always dreamed of waking to find her "nappy black hair" metamorphosed to a long blond bob, because she felt life was better for a white girl than for a black girl. Despite the odds, her grandmother instilled pride in Angelou with religion as an important element in their home.

After five years of being apart from their mother, the children were sent back to Saint Louis to be with her. This move eventually took a turn for the worst, when Angelou was raped by her mother's boyfriend. The devastating act of violence committed against her caused her to become mute for nearly five years. She was sent back to Stamps because no one could handle the grim state Angelou was in. With the constant help of a woman named Mrs. Flowers, Angelou began to evolve into the young girl who had possessed the pride and confidence she once had. Again in 1940, her brother and her were sent to San Francisco to live with their mother. Life with her mother was a constant disorder. Living with her mother soon became too much for her, so she ran away to be with her father and his girlfriend in their rundown trailer. Finding that life with him was no better, she ended up living in a graveyard of wrecked cars that mainly housed homeless children. It took her a month to get back home to her mother. Angelou's dysfunctional childhood, spent moving back and forth between her mother and grandmother, caused her to struggle with maturity. She became determined to prove she was a woman and began to rush toward maturity. Angelou soon found herself pregnant, and at the age of sixteen she delivered her son, Guy.

(<http://voices.cla.umn.edu> vg)

**73 - Consider the following information:**

- The city where Maya Angelou was born.**
- The number of dancing presentations she carried out before she was given a new name.**
- The number of brothers and sisters Angelou had.**
- The reason Angelou's parents divorced.**
- The relative with whom Angelou went to live after her parents divorced.**
- The occupation Angelou had at the Purple Onion cabaret.**
- The amount of money she used to earn at the Purple Onion cabaret.**
- The church Angelou attended while living with her grandmother.**

**What information is in the text?**

- Only 1, 2, 3, 5 and 6.
- Only 1, 3, 5, 7 and 8.
- Only 2, 4, 6 and 7.
- Only 2, 3, 4, 5, 6, 7 and 8.
- Only 1, 2, 3, 5, 6, 7 and 8.

**74 - According to the text:**

- At the time Angelou lived with her grandmother, she did not face discrimination.
- Angelou's grandmother was a very affectionate woman.
- Angelou disliked her grandmother because she used to be quite violent.
- Maya Angelou used to call her grandmother "momma" because her mother Vivian had died.
- Angelou's grandmother taught her the importance of being a famous dancer.

**75 - In the sentence, “Despite the odds, her grandmother instilled pride in Angelou with religion as an important element in their home”, the underlined expression can be replaced by:**

- a) Undoubtedly
- b) In spite of Angelou’s lack of faith
- c) Above all things
- d) Regardless of the negative circumstances
- e) Taking into consideration the importance of religion

**76 - According to the text:**

- a) In Stamps, Angelou helped Mrs Flowers to become a proud and confident woman.
- b) Maya Angelou decided to go back to Saint Louis because life in Stamps made her feel depressed.
- c) After being forced to have sex, Maya Angelou was unable to speak for some years.
- d) Throughout her childhood, Maya Angelou’s life was filled with intense love and affection.
- e) At the time Angelou was a small girl, black people had the same rights white people had.

**77 - According to the text, Maya Angelou**

- a) decided to live in a cave with other children near a graveyard.
- b) found the support that she needed when she returned to her mother’s homeplace.
- c) had to sell second-hand cars in order to survive.
- d) had to abandon her son Guy.
- e) lived with her father in a very bad condition mobile home for a time.

**As questões 78 a 80 referem-se ao texto a seguir.**

NEW YORK, (Reuters Life!) – A New Jersey man trying to exterminate insects in his apartment blew it up instead, the New York Daily News reported on Monday. Isias Vidal Maceda was unhurt in the incident, but 80 percent of his apartment was destroyed, Eatontown, New Jersey police told the newspaper. The accident occurred as Maceda was spraying for pests in his kitchen. Somehow the bug spray ignited a blast that blew out the apartment’s front windows and triggered a fire that quickly spread, the newspaper said. Police told the newspaper that the Saturday blaze also caused smoke damage to the apartment above.

(<http://uk.reuters.com>)

**78 - According to the text:**

- a) Isias Vidal Maceda called the New York Daily News to report what had happened to him on a Monday morning.
- b) The New Jersey police told the New York Daily News what had happened to Maceda inside his apartment.
- c) Maceda, who lives in Eatontown, New Jersey, is an expert insect exterminator.
- d) The facts the New York Daily News reported had inconsistent elements, said Maceda.
- e) Isias Maceda had problems with Eatontown, New Jersey police because he was living illegally in the state.

**79 - The incident reported is:**

- a) A man who destroyed his apartment as he forgot his cigarette burning near the kitchen windows.
- b) A man who accidentally set on fire most of his apartment when trying to get rid of the insects in his kitchen.
- c) A man who burned 80 percent of his body when he tried to exterminate the insects in his apartment in New Jersey.
- d) An explosion that came from a nearby apartment and consequently damaged Maceda’s apartment.
- e) A tornado that blew out Maceda’s apartment front windows and also damaged his neighbor’s apartment.

**80 - According to the text:**

- a) After Maceda exterminated most of the insects in his kitchen, something terrible happened.
- b) Before the bug spray ignited a blast, his apartment was destroyed.
- c) As Maceda found out the bug spray had triggered a fire, he decided to call the police.
- d) Maceda had to leave his apartment from the front windows because the fire was spreading quickly in the building.
- e) Maceda was trying to exterminate some insects when something happened unexpectedly.

## ESPAÑHOL

O texto a seguir é referência para as questões 73 a 77.

Um disfracz inédito tomou as ruas de Rio de Janeiro el pasado carnaval. Miles de niños sonrientes, vestidos de negro, lucían en sus camisetas un siniestro escudo: una calavera atravesada por un machete y dos pistolas. Los populares trajes de Superman o de princesa cogían polvo en las tiendas. Este año la moda fue sambar vestido como el capitán Nascimento, y repetir sus sobrecogedoras frases. Nascimento el héroe torturador que protagoniza el filme brasileño *Tropa de elite*, estrenado hace meses en su país de origen y hace sólo diez días en España. Un éxito fulgurante que ganó el Oso de Oro del Festival de Berlín y cuyos espectadores españoles ya se cuentan por decenas de miles.

¿Cómo es posible que estas violaciones sistemáticas de los derechos humanos hayan sido mimetizadas de manera festiva, si no con admiración, por buena parte de la población brasileña? La película trascendió el ámbito meramente cinematográfico desde antes de su estreno. La fuerte polémica que rodeaba al filme se intensificó con su estreno. Mientras parte del público se estremecía en la butaca por la crudeza de las escenas, otros espectadores aplaudían. El director de *Tropa de elite* cree que la película canalizó el sentimiento de impotencia frente al crimen. “Los brasileños están hasta la coronilla de sufrir la violencia”, explica por teléfono a elpais.com.

(www.elpais.com/articulo/cultura/28.07.2008.)

**73 - Según el texto, sobre el último carnaval de Río de Janeiro, es correcto afirmar:**

- Los establecimientos comerciales tuvieron que subastar sus populares trajes de Superman y de princesa.
- Las prendas de Superman y de princesa se mezclaron por igual con el traje del capitán Nascimento.
- Los aficionados a los carnavales suelen comprar a cada año más disfraces de Superman y de princesa en las tiendas.
- Los almacenes de prendas carnavalescas mantuvieron su buena racha con los disfraces de Superman y de princesa en 2008.
- En el carnaval de este año, las tiendas no vendieron casi ningún traje de Superman ni de princesa.

**74 - Según el texto, es correcto afirmar:**

- Las calles de Río de Janeiro se llenaron de chiquillos con disfraces del héroe torturador de la película *Tropa de elite*.
- Irreconocibles trajes de luces ocuparon por completo las calles de Río de Janeiro durante los días de carnaval.
- Una indumentaria nueva que se puso el héroe de *Tropa de elite* durante el último carnaval llamó la atención de la gente por las calles de Río de Janeiro.
- Jóvenes de Río de Janeiro sembraron desconfianza en la población cuando ella se dio cuenta de los escudos siniestros que lucían en sus camisetas.
- Los críos de Río de Janeiro presumían de tener en sus camisetas las asustadoras frases del capitán Nascimento.

**75 - El autor del texto:**

- alaba los brasileños que han imitado el protagonista de la película *Tropa de elite* con sus camisetas, pues ese film ha sido un gran éxito.
- polemiza sobre el hecho de la población brasileña reproducir la vestimenta y las frases de un personaje que desempeña el papel de torturador en *Tropa de elite*.
- ha intentado impedir que la gente en Río de Janeiro se volcase en el propósito de promocionar la película por las calles de Río de Janeiro durante el carnaval.
- ha censurado al director de la película y a su protagonista por presentar escenas extremadamente crudas y polémicas.
- se ufana de ser brasileño y de tener entre las películas más exitosas *Tropa de elite*.

**76 - En la frase “Los brasileños están hasta la coronilla de sufrir la violencia”, la expresión subrayada se puede sustituir por:**

- cansados y hartos
- desechos
- visiblemente inconformados
- aturdidos
- impotentes

**77 - La frase “Mientras parte del público se estremecía en la butaca...” significa:**

- A pesar de que algunas personas se entretenían en la butaca...
- Aunque algunas personas se aburrían en la butaca...
- A la vez que algunas personas tenían escalofríos en la butaca...
- En relación a la gente que sufría en el sillón del teatro...
- Al lado de la gente que reñía en el sillón de la sala...

**O texto a seguir é referência para as questões 78 a 80.**

El diestro jerezano Miguel Ángel Perera sustituirá mañana domingo al vitoriano José Miguel Berbetoros ‘El Vitoriano’ en el inicio de la Feria de La Blanca, según ha informado hoy el Ayuntamiento de Vitoria.

En un comunicado, el Consistorio vitoriano explica que la causa de la sustitución de Berbetoros por Perera se debe al incumplimiento de los plazos estipulados para presentar, los apoderados del novillero, la documentación requerida que avala la celebración de 25 corridas de novillos con picadores por parte de ‘El Vitoriano’. Además, añade que esta normativa se recoge en el reglamento taurino vigente en la Comunidad Autónoma Vasca.

(www.elcorreodigital.com.alava/04.08.07)

**78 - Considere las siguientes informaciones:**

- El grado de amistad entre Miguel Ángel Perera y José Miguel Berbetoros.**
- Las profesiones de Miguel Ángel y de José Miguel.**
- El tipo de festividad que se va a celebrar el domingo en Vitoria.**
- La fecha en la que se clausura la Feria de La Blanca.**
- Los apellidos de Miguel Ángel y José Miguel.**

**Están en el texto las informaciones:**

- 1, 2 y 4 solamente.
- 2, 3, 4 y 5 solamente.
- 2, 3 y 5 solamente.
- 1, 3 y 4 solamente.
- 1, 4 y 5 solamente.

**79 - Considere las siguientes informaciones:**

- El apodo por el cual se conoce a Berbetoros.**
- La ciudad donde nació Miguel Ángel Perera.**
- El pueblo donde se realizará la Feria de La Blanca.**
- Los informes del alcalde sobre los esfuerzos del Ayuntamiento para sustituir Perera por Berbetoros en la feria.**
- El número de corridas que se van a celebrar en Vitoria.**

**Están en el texto las informaciones:**

- 1, 2, 3 y 5 solamente.
- 1, 2 y 3 solamente.
- 2, 3, 4 y 5 solamente.
- 1, 3, 4 y 5 solamente.
- 2 y 4 solamente.

**80 - Según el texto, es correcto afirmar:**

- Las personas que representaban José Miguel Berbetoros no habían presentado la documentación exigida para que el diestro pudiese lidiar en la feria.
- Los apoderados de José Miguel Berbetoros no habían participado de las 25 corridas de novillos anunciadas por el ayuntamiento.
- El consejo municipal de Vitoria no estaba de acuerdo con la normativa de la Comunidad Autónoma Vasca respecto a la ley taurina.
- Los plazos estipulados por el Ayuntamiento vitoriano para que José Miguel Berbetoros propusiera los nombres de sus nuevos representantes no habían sido cumplidos.
- Las 25 corridas habían sido comprobadas por el diestro vitoriano pero no habían sido reconocidas por la normativa taurina del país Vasco.

## ITALIANO

As questões 73 a 76 referem-se ao texto a seguir.

### L'ormone della sociabilità

Un nuovo punto a favore dell'ossitocina: questo ormone sembra aumentare la sociabilità e potrebbe essere di aiuto in problemi come autismo e fobia sociale. L'ossitocina, che ci rende più generosi e attenti al prossimo, è conosciuta per la sua importanza durante la gravidanza e l'allattamento. Ora, una ricerca internazionale afferma che può inibire anche i sentimenti di ansia.

L'ossitocina viene prodotta dal corpo durante i massaggi, il parto e l'allattamento e ha un effetto calmante e analgesico. Ha una diretta influenza sull'area del cervello importante per le interazioni sociali e per l'identificazione immediata del senso di pericolo e minaccia.

Lo studio ha coinvolto dei volontari ai quali sono stati mostrati quattro diversi volti umani, due dei quali contorti da una scossa elettrica. I visi deformati dalla scossa sono risultati meno piacevoli degli altri. Metà dei partecipanti sono stati trattati con uno spray all'ossitocina e metà con un placebo. Il primo gruppo non ha più mostrato sentimenti negativi verso i volti precedentemente sgraditi, mentre il secondo ha mantenuto i vecchi sentimenti.

L'ideale, quindi, sarebbe poter tenere un piccolo spray all'ossitocina, in borsa o in tasca, tanto per essere sicuri di essere graditi o meglio ancora per rendere piacevoli persone o situazioni poco amabili... una sorta di filtro della socievolezza.

(www.galileo.it)

**73 - Secondo il testo, l'ossitocina è un ormone che:**

- a) favorisce la gravidanza e l'allattamento.
- b) rende le persone più amabili verso il prossimo.
- c) stimola forti reazioni ansiose.
- d) è prodotto da persone che hanno fobie sociali.
- e) fa diventare le persone molto aggressive.

**74 - Il testo dice che l'ossitocina agisce:**

- a) sulla parte del cervello fondamentale per il contatto con gli altri.
- b) direttamente sulle nostre capacità di movimento.
- c) su tutti gli organi della riproduzione.
- d) sulla parte del cervello che comanda l'espressione del viso.
- e) sul cuore, riducendo rischi cardiaci.

**75 - Questo articolo dice che:**

- a) a scoperta dell'ossitocina è un'assoluta novità.
- b) per ora non si conosce l'utilità dell'ossitocina.
- c) si faranno medicine con l'ossitocina.
- d) si sono scoperte nuove proprietà dell'ossitocina.
- e) gli studiosi sono scettici sull'uso dell'ossitocina.

**76 - Nel testo si dice che:**

- a) le esperienze con l'ossitocina sono tutte su cavie non umane.
- b) si sono fatte esperienze con dei condannati alla sedia elettrica.
- c) si sono fatte esperienze con persone usando uno spray di ossitocina.
- d) ancora è presto per fare esperienze che possono far male agli umani.
- e) gli studiosi pensano di cominciare le esperienze nei prossimi anni.

As questões 77 a 80 referem-se ao texto a seguir.

### Laureati in simpologia

La celebre università californiana di Berkeley sta per inaugurare un corso di filosofia basato sulla vita quotidiana della famiglia Simpson.

Le avventure della conosciuta famiglia arrivano dunque anche nelle aule universitarie. O, per meglio dire, passano i cancelli di uno dei College più illustri, e cari, degli Stati Uniti: Berkeley in California. Qui si potrà studiare il pensiero e il comportamento di Homer, allo stesso modo di come si leggono e si studiano i manuali su Hegel o Platone. Poi, naturalmente, si diventerà dottori in simpologia! L'università californiana inaugurerà questo corso dedicato alla famiglia gialla, e famosi esperti, anche di altri paesi del mondo, analizzeranno i dialoghi del cartoon e la maniera di pensare dei suoi personaggi.

Le prime lezioni sono già cominciate, in maniera sperimentale. Il corso si concentra sulle conversazioni della famiglia gialla capitanata da Homer. Gli scambi di battute tra i componenti della piccola tribù animata, a giudizio dei docenti, servono per comprendere gli ingranaggi del pensiero filosofico. Gli stessi episodi, spiegano dall'università, possono essere guardati dai bambini, dagli adulti e dai filosofi e ognuno può cogliere un aspetto importante e diverso. L'idea di convertire i Simpson in materia di studio filosofico è racchiusa nel libro "The Simpson and philosophy: the D'oh of Homer", in cui venti autorevoli studiosi di alcune università statunitensi hanno scritto la loro opinione sulla materia.

(www.libero.it)

#### 77 - Il testo dice che:

- a) le università californiane sono le più aperte alle novità accademiche.
- b) l'università di Berkeley inizierà nuovi corsi di filosofie orientali.
- c) l'università di Berkeley sta proponendo un corso sui Simpson.
- d) in California si studierà Platone attraverso le storie dei Simpson.
- e) studiosi del mondo intero si riuniranno a Berkeley nei prossimi mesi.

#### 78 - Secondo il testo, i corsi sui Simpson:

- a) non sono ancora cominciati.
- b) sono in fase sperimentale.
- c) funzionano da diversi anni.
- d) sono stati tutti cancellati.
- e) sono ormai finiti.

#### 79 - Nel testo si dice che:

- a) gli studi sui Simpson si basano sui classici della filosofia.
- b) alle università costa molto caro studiare la famiglia Simpson.
- c) nessuno vuole studiare le avventure della famiglia gialla.
- d) le ricerche sulla famiglia di Homer sono state fatte in tutte le lingue.
- e) per studiare la famiglia Simpson si analizzeranno i loro dialoghi.

#### 80 - Secondo il testo:

- a) si studiano i Simpson per riuscire a capire meglio il pensiero filosofico.
- b) i Simpson sono simpatici, non solo ai bambini, ma anche agli adulti.
- c) è difficilissimo capire il ragionamento di Homer e della sua famiglia.
- d) è stato creato un nuovo metodo per analizzare il pensiero di Homer.
- e) il pensiero filosofico dei Simpson interessa solamente agli studenti americani.

## FRANÇAIS

As questões 73 a 76 referem-se ao texto a seguir.

### Sont-ils dangereux pour la santé?

Les chercheurs tentent de savoir si les OGM peuvent rendre malade. Problème: jusqu'à aujourd'hui, les tests ont été insuffisants. L'argument revient sans cesse, comme s'il devait clore à jamais le débat des risques pour la santé: voilà plus de dix ans que les Américains mangent des OGM, et ils ne sont pas malades pour autant! Monsanto, le fabricant du maïs désormais interdit en France, le répète encore dans sa lettre au ministère de l'agriculture. «*Aucun effet néfaste sur la santé n'a été observé au cours des onze années pendant lesquelles les variétés de maïs MON 810 ont été consommées*», écrit Jean-Michel Duhamel, président de la filiale française. C'est vrai. Mais si les autorités sanitaires américaines n'ont rien remarqué d'inquiétant, c'est notamment parce qu'elles n'ont rien... cherché. Aucune étude n'a été lancée auprès des populations exposées dans ce pays. Pour une raison simple: les variétés génétiquement modifiées de soja, de maïs et de colza y sont mélangées aux autres. Impossible donc de savoir qui a mangé des OGM et en quelles quantités. Certes, chacun peut constater que l'introduction de ces cultures n'a pas rayé de la carte la nation américaine. Mais des conséquences moins spectaculaires ont très bien pu passer inaperçues, qu'il s'agisse de réactions allergiques ou d'effets toxiques sur le long terme. Sur ces deux points, des institutions comme l'Organisation mondiale de la santé (OMS) et l'Autorité européenne de sécurité des aliments (Efsa) rejoignent des organisations citoyennes telles que le Comité de recherche et d'information indépendantes sur le génie génétique (Criigen). Toutes réclament que les fabricants fournissent des études plus poussées que celles prévues dans la réglementation actuelle.

(Estelle Saget, L'EXPRESS, n. 2954 du 14 au 20 février 2008, page 91.)

### Vocabulaire d'appui:

**OGM** = sigle d'*organisme génétiquement modifié*. Organisme dont le génome a été modifié par génie génétique, afin de lui conférer une propriété qu'il ne possède pas naturellement.

**clore** = mettre un terme à quelque chose.

**colza** = plante à fleurs jaunes (*crucifères*), cultivée pour ses graines oléagineuses et comme plante fourragère.

### 73 - En ce qui concerne les informations présentées dans le texte ci-dessus, il est correct d'affirmer:

- Faute de preuve, les chercheurs ont abandonné les tests sur les OGM.
- Les études concernant les effets des OGM sur la santé n'ont pas encore été conclusives.
- Des chercheurs du ministère de l'agriculture ont constaté que les OGM sont nocifs.
- Grâce aux études réalisées, on peut mettre fin au débat sur les OGM.
- Les problèmes avec les OGM ont entraîné la prohibition de ces produits aux États-Unis.

### 74 - D'après le texte, on constate aussi:

- Cela fait 11 ans que les Américains protestent contre les OGM.
- L'année dernière, des produits OGM ont provoqué de graves problèmes de santé chez les Américains.
- Récemment, les Français ont imposé des restrictions à un type d'OGM.
- Depuis février 2008, les Français peuvent consommer une sorte de maïs OGM produit par Monsanto.
- D'ici 11 ans, les Américains auront des produits OGM à leur disposition.

### 75 - Considérez les affirmations suivantes:

- Les autorités sanitaires américaines n'ont pas trouvé de preuve définitive de la nocivité des OGM.
- Les Américains ne séparent pas les variétés génétiquement modifiées de soja, de maïs et de colza des autres.
- Les OGM peuvent avoir provoqué des réactions qui n'ont pas été remarquées par les autorités sanitaires américaines.
- Les fabricants des OGM doivent exiger un changement dans les réglementations actuelles concernant ces produits.

Quelle(s) affirmation(s) présente(nt) le point de vue d'Estelle Saget sur le sujet en question?

- Seule l'affirmation 1 est vraie.
- Seules les affirmations 1 et 2 sont vraies.
- Seules les affirmations 1, 2 et 3 sont vraies.
- Seules les affirmations 3 et 4 sont vraies.
- Seule l'affirmation 4 est vraie.



**76 - Parmi les options ci-dessous, choisissez celle qui présente une possibilité de réécriture de la phrase «Impossible donc de savoir qui a mangé des OGM» (lignes 8, 9), sans qu'il y ait un changement de sens:**

- a) Cependant, il est impossible de savoir qui a mangé des OGM.
- b) Par conséquent, il est impossible de savoir qui a mangé des OGM.
- c) Pourtant, il est impossible de savoir qui a mangé des OGM.
- d) Toutefois, il est impossible de savoir qui a mangé des OGM.
- e) Néanmoins, il est impossible de savoir qui a mangé des OGM.

**As questões 77 a 80 referem-se ao texto a seguir.**

**Les Beatles ont façonné la mémoire de millions de gens.**

Ce sont les conclusions d'une très sérieuse enquête scientifique menée à partir de témoignages de personnes de toutes nationalités. L'impact des Beatles sur la mémoire de millions de personnes est considérable, selon une étude scientifique britannique publiée lundi 8 septembre et réalisée pendant six mois sur 3.000 personnes de 69 nationalités. Le «Magical Memory Tour» se vante d'être la «plus importante enquête sur la mémoire» menée par l'intermédiaire d'un site internet. Pendant six mois, chacun a pu inscrire sur le site de l'organisation le souvenir que lui évoquent les chansons mais également les événements reliés aux «Fab Four», comme la mort de John Lennon en 1980.

**«I Should Have Known Better»**

L'étude, réalisée par l'Université de Leeds (nord de l'Angleterre), visait à étudier «comment les Beatles ont façonné la vie des gens, quel rôle ils ont joué dans leur histoire personnelle et savoir si cela pourrait accroître notre compréhension de la mémoire humaine». Ainsi, on peut lire sur le site le témoignage de personnes du monde entier, relatant leurs souvenirs liés aux «Fab Four». «J'étais dans l'armée britannique à Bornéo en 1965. Les enfants ne connaissaient quasiment aucun mot d'anglais... En marchant dans la jungle, j'ai vu un groupe d'enfants se tenant la main et chantant 'I Should Have Known Better'. On a applaudi quand ils ont terminé et ils ont crié: 'Beatles'», raconte un Anglais de 64 ans.

«J'avais 8 ans... Je devais traverser en vélo une grande route avec beaucoup de circulation. Pour m'aider, je répétais dans ma tête 'Yesterday'. Ça me donnait la force d'aller plus loin et de ne pas avoir peur», se souvient un Néerlandais de 50 ans.

**«She Loves You»**

«Nous avons été impressionnés par la vivacité des souvenirs que les gens peuvent avoir, parfois datant de plus de 40 ans», a souligné Catriona Morrison, chercheuse à l'Université de Leeds.

«Cela montre la capacité de la musique de façonner et de faire revivre des souvenirs parfois enfouis», a-t-elle ajouté. Anecdote amusante, la chanson qui déclenche le plus de souvenirs n'est pas la même chez les Britanniques et les Américains. Les sujets d'Élisabeth II mettent en avant le tube «She Loves You», tandis que pour les Yankees, il s'agit de «I Want to Hold Your Hand». Par ailleurs, les souvenirs évoqués par les chansons du mythique groupe de Liverpool sont tous positifs, à l'exception de la mort de John Lennon. Ils pourraient ainsi être utilisés dans le traitement des dépressions, selon le professeur Martin Conway, qui a participé à l'étude.

(<http://tempsreel.nouvelobs.com/actualites/culture.nouvelobs.com>, septembre 2008.)

**Vocabulaire d'appui:**

**enfouis** = enterrés, plongés

**tube** = chanson, disque à succès.

**77 - Selon le texte, l'enquête mentionnée :**

- a) révèle que les Beatles ont exercé une mauvaise influence sur la mémoire de milliers de personnes.
- b) a provoqué des protestations de personnes de plusieurs nationalités.
- c) prétendait vérifier les souvenirs laissés par la mort de John Lennon en 1980.
- d) a rassemblé les souvenirs de milliers de personnes par voie électronique.
- e) a montré que le groupe britannique est tombé dans l'oubli.

**78 - En ce qui concerne les objectifs de l'enquête en question, considérez les affirmations suivantes:**

1. On souhaitait relancer les Beatles dans le marché phonographique international.
2. On cherchait à élargir les connaissances sur la mémoire des êtres humains.
3. On visait vérifier en quelle mesure les Beatles ont influencé l'histoire des individus.
4. On essayait de découvrir le rôle joué par les Beatles pendant la guerre entre le Royaume Uni et Bornéo.

- a) Seule l'affirmation 1 est vraie.
- b) Seules les affirmations 2 et 3 sont vraies.
- c) Seules les affirmations 1, 2 et 3 sont vraies.
- d) Seules les affirmations 3 et 4 sont vraies.
- e) Seule l'affirmation 4 est vraie.

79 - Considérez l'extrait suivant: «Par ailleurs, les souvenirs évoqués par les chansons du mythique groupe de Liverpool sont tous positifs, à l'exception de la mort de John Lennon» (lignes 23–24). Laquelle des expressions ci-dessous peut remplacer «Par ailleurs» sans changer le sens de la phrase?

- a) Souvent.
- b) Évidemment.
- c) Heureusement.
- d) Malheureusement.
- e) En plus.

80 - Numere a coluna da direita com base na informação da coluna da esquerda.

- |                                |   |
|--------------------------------|---|
| 1. Les Beatles, ...            | ( ) se souvient du temps qu'il était militaire.         |
| 2. Magical Memory Tour...      | ( ) c'est le mythique groupe de Liverpool.              |
| 3. Un Anglais de 64 ans...     | ( ) se rappelle son enfance.                            |
| 4. Un Néerlandais de 50 ans... | ( ) prétend être une importante enquête sur la mémoire. |
|                                | ( ) ce sont les 'Fab four'.                             |

Assinale a alternativa que apresenta a numeração correta da coluna da direita, de cima para baixo.

- a) 3 – 1 – 4 – 2 – 1.
- b) 4 – 2 – 3 – 2 – 1.
- c) 2 – 3 – 1 – 4 – 2.
- d) 3 – 1 – 3 – 4 – 2.
- e) 4 – 2 – 4 – 1 – 3.

## ALEMÃO

As questões 73 e 74 referem-se ao texto a seguir.

Walter und ich sitzen im neu eingerichteten Sommergarten des Café Europa. Nur wenige Tische sind besetzt, in der Zollergasse gibt es kaum Verkehr. Wir haben zwei Ottakringer bestellt und warten schweigend. Ein angenehmer Wiener Sonntag ist vorübergehend zum Stillstand gekommen. Die Luft ist trocken und warm und gerade richtig.

(Denis Mikan. *Das Licht bleibt draußen*)

Vokabular:

Ottakringer = bekannte österreichische Biermarke

73 - Welche Textzusammenfassung ist richtig?

- a) Zwei Personen befinden sich an einem warmen Sommertag in einem europäischen Restaurant, sie unterhalten sich und trinken Bier. Sie warten auf ihren Freund.
- b) Zwei Personen befinden sich in einem Lokal in Wien. Sie möchten Bier trinken. Die beiden Personen sprechen nicht miteinander.
- c) Zwei Personen warten in einem Lokal in der Zollergasse auf ihr Bier. Da es noch viele andere Gäste im Café gibt, müssen sie lange auf ihr Bier warten.
- d) Zwei Personen sitzen in einem europäischen Kaffeehaus. Sie ärgern sich, weil sie so lange auf ihr Bier warten müssen.
- e) Zwei Personen gehen in ein Kaffeehaus. Sie setzen sich an einen Tisch, an dem schon andere Leute sitzen, obwohl das ungewöhnlich ist. Es ist ein ruhiger, warmer Tag. Es geht ihnen gut.

74 - In der Zollergasse gibt es kaum Verkehr. Was bedeutet das?

- a) In der Zollergasse dürfen keine Lastwagen fahren.
- b) In der Zollergasse fahren nur kleine Busse.
- c) In der Zollergasse herrscht Fahrverbot.
- d) In der Zollergasse fahren die Autos in die verkehrte Richtung.
- e) In der Zollergasse fahren nur wenige Fahrzeuge.

**75 - Lesen Sie den Text.**

Zürich

Erleben Sie die heimelige Altstadt und verweilen Sie an einem der einmaligen Aussichtspunkte, z. B. am Lindenhof. Zahlreiche Museen warten auf Ihren Besuch – oder bummeln Sie einfach über die berühmte Bahnhofstraße mit ihren exquisiten Geschäften. Auch das Nachtleben der Metropole bietet für jeden Geschmack etwas.

**Um welche Art von Text handelt es sich hier?**

- a) Um eine Kurzgeschichte
- b) Um einen wissenschaftlichen Text
- c) Um einen Zeitungskommentar
- d) Um einen Werbetext
- e) Um einen Beschwerdebrief

**As questões 76 e 77 referem-se à ilustração a seguir.**



**76 - Was stimmt?**

- a) Die zwei Autofahrer streiten miteinander.
- b) Der Autofahrer links auf dem Bild ist in etwas weniger als vier Stunden von Hamburg nach München gefahren.
- c) Der Autofahrer links auf dem Bild muss schnell nach München fahren.
- d) Der Autofahrer rechts auf dem Bild ist Ausländer und hat den anderen Autofahrer nicht gut verstanden.
- e) Die zwei Autofahrer machen ein Wettrennen.

**77 - Sehen Sie sich die Karikatur gut an. Welche der Aussagen dazu ist richtig?**

- a) Die zwei Autos stehen am Straßenrand.
- b) Auf der linken Bildseite sieht man ein Gebäude.
- c) Es gibt keine Straßenbeleuchtung.
- d) Die Autos stehen hintereinander.
- e) Zwei Männer sitzen auf den Autos.

As questões 78 e 79 referem-se ao texto a seguir.

*Fremdsprachen in Brasilien*

Englisch ist als Fremdsprache noch nicht so etabliert wie in europäischen Ländern. Obwohl sie normalerweise in den Schulen unterrichtet wird, fasst die Sprache nur langsam Fuß in Brasilien. Auch in den Großstädten ist es nicht selbstverständlich, dass die Leute Englisch sprechen oder verstehen. Für gewöhnlich verstehen die Brasilianer aber zumindest ansatzweise Spanisch, auch wenn sie die Sprache selbst nicht sprechen. In den Grenzgebieten zu anderen südamerikanischen Ländern bildete sich das so genannte Portunhol heraus, eine Mischsprache aus Portugiesisch und Spanisch, das die Verständigung erleichtert. Deutsch konkurriert mit Französisch und Italienisch um den Rang als 3. Fremdsprache.

(Aus: <http://de.wikipedia.org/wiki/Brasilien#Fremdsprachen>. Der Text wurde gekürzt und leicht verändert.)

**78 - Was steht im Text?**

- a) In den brasilianischen Großstädten sprechen die Leute ein schlecht verständliches Englisch.
- b) Im Süden gibt es viele Menschen, die Deutsch sprechen.
- c) Brasilianer sprechen normalerweise gut Englisch.
- d) Deutsch ist als Fremdsprache in Brasilien nicht so verbreitet wie Englisch und Spanisch.
- e) Die meisten Brasilianer lernen Englisch, Spanisch und noch eine dritte Fremdsprache.

**79 - Obwohl Englisch normalerweise in den Schulen unterrichtet wird, fasst die Sprache nur langsam Fuß in Brasilien. Was bedeutet das?**

- a) O domínio de inglês ainda não está muito consolidado no Brasil, apesar de o idioma ser ensinado nas escolas.
- b) O inglês está se consolidando no Brasil por causa do ensino nas escolas da rede oficial de ensino.
- c) Geralmente as pessoas estudam inglês nas escolas, mas não gostam dessa língua.
- d) O inglês será ensinado regularmente nas escolas, por isso está ganhando espaço.
- e) O ensino de inglês é normal nas escolas, mas os brasileiros aprendem apenas lentamente.

**Lesen Sie den Text von Jorge Luis Borges.**

*Süße Sprache Deutschlands*

(...)

Doch dich, süße Sprache Deutschlands,  
Dich habe ich gewählt und gesucht,  
Einsam,  
In Nachtwachen und Grammatiken,  
Im Dschungel der Deklinationen,  
Des Wörterbuchs,  
das nie die genaue Schattierung trifft,  
kam ich dir näher...

**80 - Welche Aussage passt zum Gedicht?**

- a) Die Deutschen fühlen sich oft einsam.
- b) Der Autor hat niemals in der Nacht Deutsch gelernt.
- c) Das Gedicht vermittelt einen negativen Eindruck von der deutschen Sprache.
- d) Das Gedicht handelt davon, wie sich der Autor mit der deutschen Sprache beschäftigt hat.
- e) Wenn man im Dschungel lebt, kann man nicht gut Deutsch lernen.